

PORTAGE POUR UNE MOBILITÉ PROTÉGÉE

CATALOGUE 2020



50
ANS
D'EXCELLENCE

rsm.fr



RSM

L'expert des solutions de portage
pour une mobilité protégée

FABRICATION FRANÇAISE





Cher client,

2020 est et restera à tous les égards une année EXTRA-ORDINAIRE.

Dans ce contexte particulier, RSM a su s'appuyer sur ses valeurs et atouts pour répondre présent : confiance, solidarité et agilité nous ont permis de nous adapter pour continuer à s'adapter et à vous servir avec les mêmes exigences, tout en préservant notre et votre sécurité.

Mais la vie doit se poursuivre avec passion, ambition et innovation. Voici les lignes directrices que je vous propose pour cette année :

- Le lancement d'une nouvelle gamme de produits porte-échelles en collaboration avec notre partenaire canadien Techno-Fab,
- La poursuite du déploiement de notre système d'information pour encore mieux vous servir avec agilité et réactivité,
- Le développement commercial pour continuer à mieux vous accompagner avec une gamme de produits élargie et un suivi personnalisé dans vos démarches marketing,
- L'innovation avec toujours des améliorations et de nouveaux produits comme notre marchepied...
- Des nouveaux locaux, plus grands et plus fonctionnels qui nous permettront de mieux vous accompagner dans votre croissance,
- Et enfin l'année des 50 ans de notre entreprise, que nous fêterons comme il se doit ensemble quand le temps sera venu...

SENS, EXCELLENCE, INNOVATION, SOLIDARITÉ et PLAISIR, voilà la feuille de route que je vous propose sans oublier notre déploiement RSE (Responsabilité Sociétale et Environnementale) pour continuer à mieux préserver notre planète... Dont nous avons pu voir encore mieux dernièrement l'urgence de la situation.

Portez-vous bien.
Alain Roy

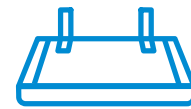

4000

marchepieds

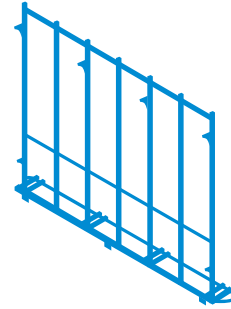

1500

berces vitres

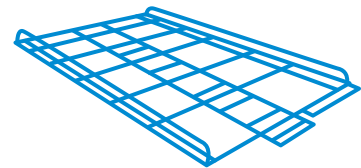

5000

galeries fabriquées par an



20

collaborateurs



3000

 m²



Sortimo[®]
»»» authorisedPARTNER



SOMMAIRE

- **04**
Dates clés
- **05**
RSM s'engage pour **votre sécurité**
- **06**
Galerie aluminium classique
- **07**
Galerie acier classique
- **08**
Galerie aluminium plate/extra plate & barres de toit
- **09**
Galerie personnalisée
- **10**
Berce vitre extérieur
- **12**
Berce vitre intérieur
- **13**
Serre-charge
- **14**
Marchepied
- **17**
Échelle
- **18**
Porte échelle Techno Space
- **19**
Porte échelle Techno High
- **20**
Solutions d'arrimage
- **21**
Signalisation
- **22**
Kit signalisation
- **23**
Protection bas de caisse et intérieur
- **24**
Réalisations sur-mesure
- **25**
Livraison & SAV
- **26**
Annexes
- **37**
Conditions générales des ventes
- **39**
Contacts



Sortimo[®]
»»» authorisedPARTNER

HISTORIQUE



1970

CRÉATION

La marque R.S.M. est déposée. (Remorque Sur Mesure). Gilles PAULIN seconde M. DEMONTROND dans la conception et la vente de remorques sur le territoire français.



1984

ÉVOLUTION DU MÉTIER

RSM se lance dans la fabrication d'aménagement intérieur et de porte-échelle pour les véhicules utilitaires.

2004

DÉVELOPPEMENT STRATÉGIQUE

RSM étend son activité en produisant des équipements pour véhicules utilitaires : galeries, berce-vitre et marchepieds. Dans le même temps, l'entreprise stoppe la réalisation de remorques.

2010

AGRANDISSEMENT

Installation à QUINGEY (Franche-Comté) dans ses nouveaux locaux, 1500 m² d'ateliers, 200 m² de bureaux pour une équipe de 22 personnes.

2017

CHANGEMENT DE DIRIGEANT

Alain ROY succède à Gilles PAULIN.

2019

CROISSANCE

Galerie du professionnel rejoint le groupe RSM...

2020

DÉMÉNAGEMENT

à LAVANS les QUINGEY (Franche-Comté) dans une nouvelle usine de 3000m²

RSM s'engage pour votre SÉCURITÉ !



SÉCURITÉ pour protéger votre mobilité

- Galeries aluminium certifiées
norme ISO11154-E
- Marchepieds conformes à la réglementation
UN/ECE 55
- Berce-vitres extérieurs validés par crash-test
norme ISO11154-E



SÉCURITÉ pour protéger vous et vos marchandises

- Accessoires pour un accès facilité et sécurisé aux galeries
échelles amovibles, barrières relevables...
- Systèmes d'arrimage pour un transport sûr
*sangle horizontale pour double arrimage des produits
sur les berce-vitres, coussins de calage...*
- Gamme de porte-échelles ergonomiques
pour un chargement sans effort
Porte-échelle latéral, support articulé pour toit haut...



SÉCURITÉ pour préserver notre planète

- Produits 100% recyclables
aluminium ou acier
- Poids et aérodynamisme optimisés
taux de CO2 minimisés
- Process logistiques maximisés avec nos partenaires,
clients et fournisseurs
réduction de l'empreinte carbone

GALERIE ALUMINIUM CLASSIQUE

La galerie aluminium de notre gamme classique allie robustesse, légèreté et esthétique. Son équipement complet de série permet l'arrimage de votre matériel en toute sécurité.



Sortimo
authorisedPARTNER



ISO 11154-E



GARANTIE 3 ANS



LIVRAISON KIT 2 CARTONS



ALUMINIUM 100% RECYCLABLE



MONTAGE 1H30 / 2 PERS. (FOURGON)



VISSERIE 100% INOX

DÉFLECTEUR D'AIR

Permet de réduire les turbulences aérodynamiques

PASSERELLE

Antidérapante, en aluminium extrudé (de série sur fourgon, sinon en option) Option : échelle coulissante

EMBOUT DÉFLECTEUR ISO 11154-E

EMBOUT PASSERELLE ISO 11154-E

Barrières soudées

Soudures TIG

Contrôle 100% visuel

OPTION

CAMÉRA DE RECUL

Kit d'adaptation

ASTUCE

Profil barrière avec double rainures pour accessoires et passage de fil



BARRIÈRE TUBE Ø25

Permet l'arrimage par sangle sur toute la longueur

BARRE À GALETS

Facilite le chargement de marchandises et des échelles. Option : barre à rouleau



Barrières de galerie en 2 parties pour les modèles > 4m (port)



MEMO

- 100% compatible avec berce-vitre
- Accessoires d'arrimage signalisation (voir p.16 et 17)
- Echelle standard de série sur fourgon ou en option



GALERIE ACIER CLASSIQUE

La galerie acier de notre gamme TRADITION allie robustesse et fonctionnalité. Son rapport qualité/prix et son équipement complet de série en font l'outil indispensable pour tous les métiers et permet l'arrimage de votre matériel toute sécurité. Nouveauté 2020 : c'est une augmentation de la rigidité de 25% de l'ensemble.



Sortimo[®]
authorisedPARTNER



LIVRAISON
1 SEM. 2 COLIS



ACIER
RECYCLABLE



MONTAGE
30 MIN / 2 PERS.



VISSERIE
ZINGUÉE

CHEMIN DE PASSAGE

Version 2020: Passerelle en aluminium en position centrale par défaut.

ARCEAU DE BARRIÈRE

tube carré 20x20
hauteur 100 mm

TRAVERSE

Version 2020: Traverse en tube rectangle 30X20X1.5

DÉFLECTEUR
ALUMINIUM

ÉCHELLE COULISSANTE (SÉRIE)

sous galerie sur les fourgons.
Option : échelle sur porte

ROULEAU DE CHARGEMENT

Version 2020: Les fixations des rouleaux sont en INOX et rivetées sur la dernière traverse.
Option : échelle coulissante



ASTUCE

Entretoise permettant l'arrimage (2 à 4 selon longueur)



MEMO

- 100% compatible avec berce-vitre
- Accessoires d'arrimage signalisation (voir p.16 et 17)
- Echelle standard de série sur fourgon ou en option



GALERIE ALUMINIUM PLATE/EXTRAPLATE

Nos galeries aluminium plates/ extraplates ont un atout majeur : une faible hauteur. Une solution pratique quand il s'agit d'entrer dans un parking souterrain ou de rouler sur autoroute.



ISO
11154-E



LIVRAISON KIT
2 CARTONS



ALUMINIUM
100% RECYCLABLE



MONTAGE
2H / 2 PERS.



VISSERIE
100% INOX

DÉFLECTEUR D'AIR

Permet de réduire les turbulences aérodynamiques

BARRE A ROULEAU (DE SÉRIE)

Ø 50 aluminium
Facilite le chargement de marchandises
Option : barre à galets

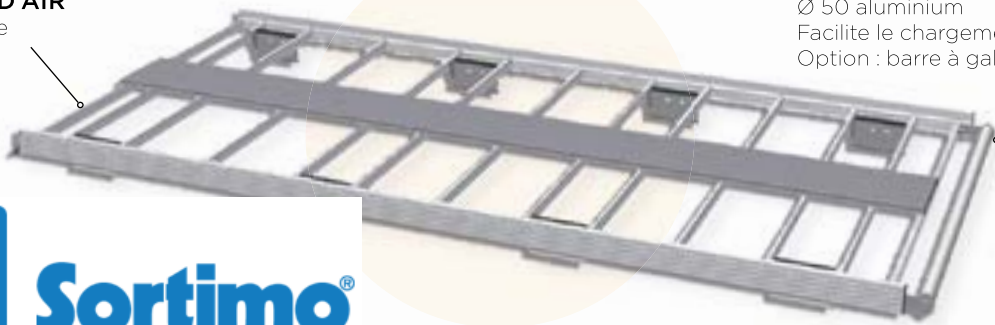

Sortimo
authorisedPARTNER

MEMO

- 100% compatible avec berce-vitre en version plate
- 100% compatible avec accessoires d'arrimage et signalisation



EMBOUT
PLASTIQUE

DOUBLE CONFIGURATION POSSIBLE :



PLATE



EXTRAPLATE

BARRES DE TOIT

Solution économique pour équiper votre véhicule utilitaire d'un berce vitre sans avoir besoin d'une galerie, les barres de toit en aluminium se déclinent en configuration plate ou extraplate.



LIVRAISON
1 SEM. 2 COLIS



ACIER
RECYCLABLE



MONTAGE
30 MIN / 2 PERS.



100%
INOX

DÉFLECTEUR D'AIR

Permet de réduire les turbulences aérodynamiques



DOUBLE CONFIGURATION POSSIBLE :
PLATE OU EXTRAPLATE



Non compatibles avec le berce-vitre extérieur pour les mini-fourgons et fourgonnettes qui nécessitent la pose d'une galerie.

GALERIE PERSONNALISÉE

Qu'il s'agisse de la mettre à vos couleurs ou de l'adapter à votre métier, RSM est en mesure de personnaliser votre galerie. RSM satisfait tout besoin de fabrication sur mesure.

RSM s'adapte à votre image

INTÉGRATION DE VOTRE LOGO

sur la plaque constructeur.

Type VUL :	<input type="text"/>	votre logo ici !
Date Fab. :	<input type="text"/>	
Charge utile :	<input type="text"/>	

Berce-Vitre répondant aux exigences de la norme ISO 11154 « City crash test »
 Galerie répondant à la norme ISO 11154 E / Agrément : 16/10809 délivré par UTAC CERAM



PERSONNALISATION PRODUIT

Teinte RAL au choix pour l'ensemble des produits de notre gamme.



RSM va plus loin pour vous protéger



Sortimo®
 >>> authorisedPARTNER

GALERIE PLATEFORME AVEC BARRIÈRES RELEVABLES

Combine l'ergonomie d'une galerie aluminium avec plateforme et la sécurité des barrières relevables.

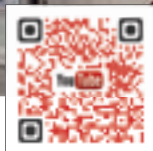

Scannez pour voir la vidéo



Vérin d'aide pour lever et baisser les barrières. Système de verrouillage.

BERCE-VITRE EXTÉRIEUR

Indispensable pour transporter en toute sécurité vos charges lourdes, volumineuses et fragiles (fenêtres, portes, vitrage, portails), le berce-vitre extérieur RSM est conçu pour se monter et démonter rapidement. Vous pouvez ainsi l'adapter aisément sur plusieurs véhicules et optimiser votre parc de véhicules.



ISO
11154-E



GARANTIE
3
ANS



LIVRAISON
3 CARTONS



ALUMINIUM
100% RECYCLABLE



MONTAGE
3H / 2 PERS.



VISSERIE
100% INOX

JOINTS DE PROTECTION
anti-glissement



PARE-BOUE DE SÉRIE



FIXATION HAUTE SUR PIVOT :

permettent d'incliner le berce-vitre pour un accès simplifié aux roues du véhicule

FEUX DE SIGNALISATION
avant/arrière intégrés

LOQUETS de
verrouillage (x2)

BARRE "ANTI-CYCLISTE"
rabattable



Sortimo[®]
authorised PARTNER

CHARGE UTILE : 100 kg/mètre linéaire
(Ex 1 Bv larg 3 mètres = capacité 300 kg)

SÉCURITÉ RENFORCÉE AVEC L'EXTENSION DE RÉTROVISEUR

Extension qui se fixe sur le rétroviseur du véhicule, très rigide grâce à ses deux pinces réglables (en option).

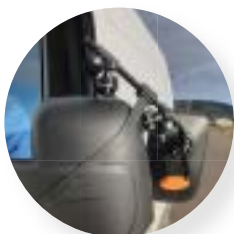

MEMO

- Structure 100% aluminium
- Démontable en 5 mn
- Équipé en série d'une sangle d'arrimage horizontale pour une sécurité renforcée



BARRES DE MAINTIEN

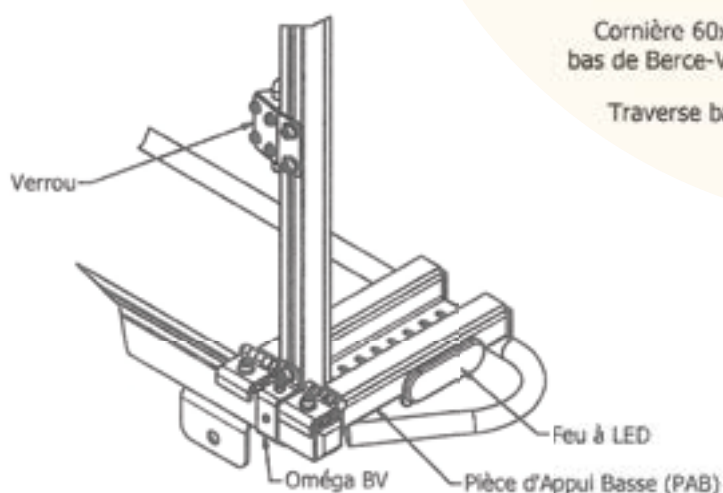
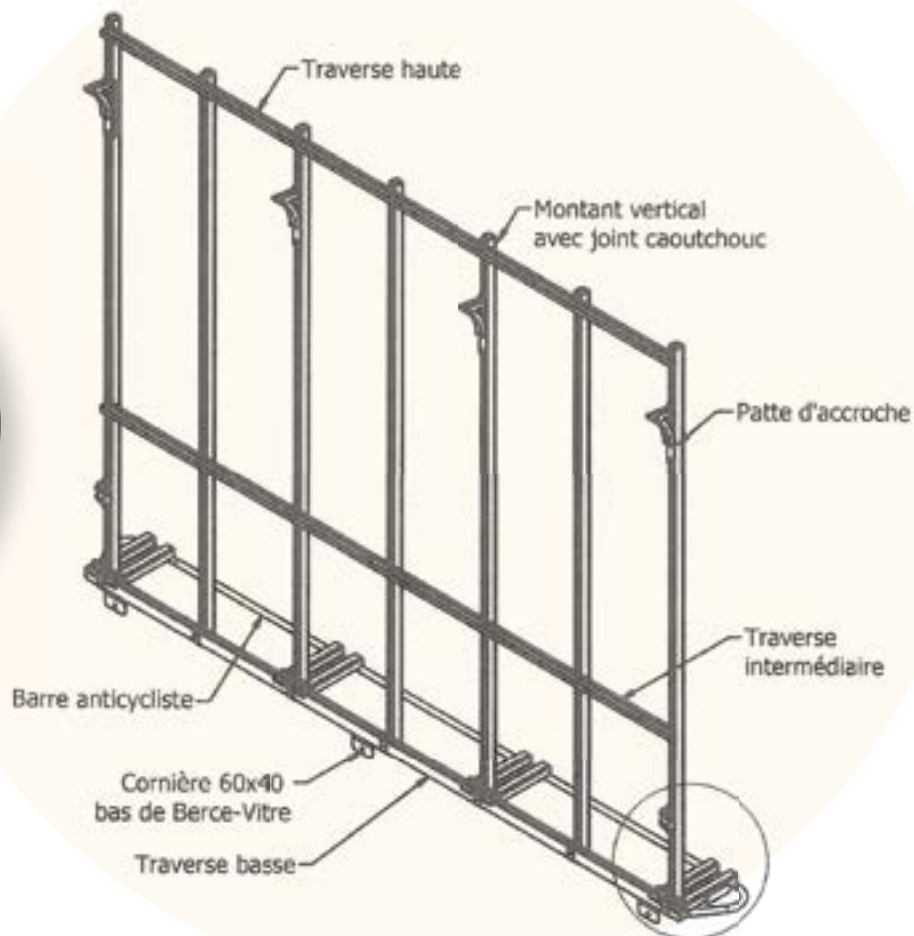

Sortimo[®]
 >>> authorisedPARTNER

Dimensions Larg x ht	Montants verticaux	Barres de maintien	PAB	Fixation haute (galerie)	Fixation basse (bas de caisse)	Poids en kg	Tps de montage indicatif à 2 personnes (assemblage + pose)
1500 x 2100	4	2	4	2	2	45	2h
2000 x 2100	5	2	3	3	3	50	2h
2000 x 2500	5	2	3	3	3	55	2h
2500 x 2100	6	3	4	4	3	60	2h30
2500 x 2500	6	3	4	4	3	70	2h30
3000 x 2500	7	3	4	4	3	75	2h30
3500 x 2500	8	3	4	4	4	80	3h
4000 x 2500	9	4	5	5	4	90	3h
4500 x 2500	10	4	6	6	4	100	3h

BERCE-VITRE INTÉRIEUR

Le berce-vitre intérieur RSM permet le stockage de charges volumineuses et plates en toute sécurité. 100% réversible pour s'installer aussi bien à droite qu'à gauche, il s'adapte à tout type de véhicule.



Sortimo
 >>> authorisedPARTNER



LIVRAISON EN KIT



ALUMINIUM 100% RECYCLABLE



MONTAGE 2H / 1 PERS.

PROFIL ALUMINIUM
 de section 35x35 double rainure.



Pièces d'appui basses à choisir à la commande

1000 mm
 500 mm
 200 mm

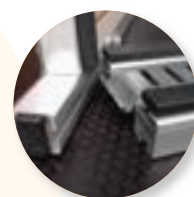

Profil caoutchouc de **PROTECTION ANTI-GLISSEMENT**

Livré avec 2 ou 3 **BARRES DE MAINTIEN**

	Dimensions		Montants verticaux	Barres de maintien	Poids en kg	Tps de montage indicatif à 2 personnes (assemblage + pose)
	Long	Hauteur				
FOURGONNETTES	1000	1100	3	2	17	2h
	1500	1100	4	2	21	2h
MINI-FOURGONS	1000	1300	4	2	18	2h
	1500		4	3	24	2h
	2000		5	2	27	2h
FOURGONS	1000	1300 à 2100 selon modèle	3	2	22	2h
	1500		4	2	25	2h
	2000		5	2	30	3h
	2500		6	3	38	3h
	3000		7	3	43	3h
	3500		8	3	48	3h
	4000		9	3	53	3h



MEMO

- 100 % aluminium
- Sangle de serrage fournie avec chaque barre de maintien
- Pièces d'appui basses (PAB) disponibles en 3 dimensions : 200mm / 500mm 1000mm à indiquer à la commande car non incluses avec le berce-vitres

SERRE-CHARGE

Avec un serrage adaptatif au volume du matériel transporté, le serre-charge RSM permet un rangement rapide et sécurisé. Il laisse accès à vos casiers de rangement latéraux



Sortimo
 >>> authorisedPARTNER



LIVRAISON EN KIT



ALUMINIUM 100% RECYCLABLE



MONTAGE 1 À 2H / 1 PERS.



SYSTÈME DE FERMETURE
 universel par loquet



VERSION MÉTIERS DU BATIMENT
 transport vertical de plaques PVC, contreplaqué, placoplâtre...
 Pièces d'appui basses à intégrer dans le plancher



VERSION MIROITIERS
 transport vertical de volumes de verre, fenêtres, baies, portes...

			Pièces d'appui basses	Barres de pavillon	Barres de maintien	Poids en kg	Tps de montage (assemblage + pose)
Version Bâtiment	simple	2 éléments	2	2	4	25	3h
		3 éléments	3	3	6	38	3h
	double	2 éléments	2	2	4	35	3h
		3 éléments	3	3	6	48	3h
Version Miroitiers	simple	2 éléments	2	2	4	25	2h
		3 éléments	3	3	6	38	3h
	double	2 éléments	2	2	4	35	2h
		3 éléments	3	3	6	48	3h

SERRE-CHARGE simple



SERRE-CHARGE double



MEMO

- 100 % aluminium
- Pièces d'appui basses et barres de maintien caoutchoutées
- Facilite le rangement des différentes épaisseurs de panneaux

Les marchepieds RSM facilitent l'accès à votre véhicule en toute sécurité. Ils s'installent sur toute marque de véhicule utilitaire, se montent facilement et sont compatibles avec la majorité des véhicules dotés de radars de recul.



Sortimo
 >>> authorised PARTNER



ACIER
RECYCLABLE



MONTAGE
30 MIN / 1 PERS.



VISSERIE
ZINGUÉE

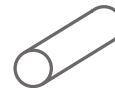

GALVANISATION
À CHAUD (ACIER)

NOUVEAUTÉ 2020



Marchepied arrière fixe avec partie centrale escamotable, conforme au règlement N55 qui nécessite un angle ouvert de 30° + 15° autour de la boule d'attelage (P.69 du règlement E/ECE/TRANS/505/REV.1/Add.54/Rev.2-Annexe 7)

Livré avec un jeu d'adaptateurs pour les radars de recul et des bouchons d'occultation

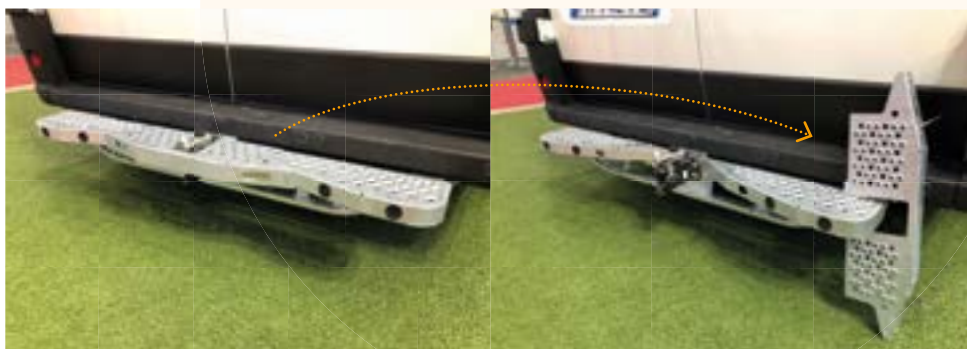

Scannez pour
voir la vidéo

Marchepied arrière fixe
avec partie centrale
relevable 1200x170 mm



MEMO

- Portée maximale : 200kg (charge statique)
- 1 gamme compatible avec ferrure d'attelage
- Galvanisation à chaud = 100% anti-corrosion



Sortimo[®]
authorisedPARTNER

Marchepied rétractable arrière 650 / 1000x250 mm



Marchepied arrière fixe de ferrure 1215x165 mm

- Acier 100% galvanisé
- Répond à la réglementation UN/ECE 55*
- Indétectable par les radars de recul
- Angle d'ouverture de 110°
- Positionnement support prise réversible droite/gauche
- Charge statique 200 kg

* La réglementation UN/ECE 55 requiert un espace libre autour de l'attelage du véhicule



Marchepied arrière fixe 1300x200 mm









- Marche emboutie en acier galvanisé
- Adhérence renforcée
- Charge statique 200 kg

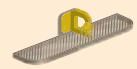

Marchepied repliable de porte latérale 420/620x200 mm

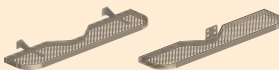
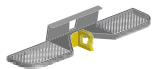
- Marche 100% aluminium antidérapante
- Joint + 2 butées latérales caoutchouc
- Plus léger
- Réglage du positionnement sur la largeur
- Charge statique à 150 kg maximale

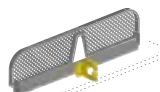
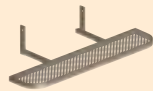
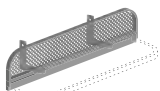
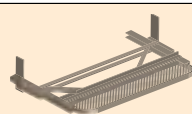
MARCHE PIEDS

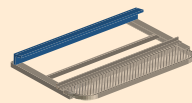
Type de marche-pieds	Référence	Poids	Visuel	
Marche Pied arrière AVEC ferrure	MP arrière fixe de ferrure 660x160 Marche métal déployé, galvanisation à chaud	MPIARAF660X160	5kg	
	MP arrière fixe de ferrure 680x165 Conforme à la réglementation N°55 Marche métal déployé, galvanisation à chaud Support prise inclus, compatible radar de recul	À Gauche: MPIARAFNIG680X165	5kg	
		À Droite: MPIARAFNID680X165		
	MP arrière fixe de ferrure 1000x200 Marche métal déployé, galvanisation à chaud	MPIARAF1000X200	8kg	
	MP arrière fixe de ferrure 1215x165 Conforme à la réglementation N°55 Marche métal déployé, galvanisation à chaud Support prise inclus, compatible radar de recul	MPIARAFN1215X165	9kg	
	MP arrière fixe spécifique 1160x180 Pour Jumpy/Expert/Pro-Ace (2016) et Vivaro (2019) Marche métal déployé, galvanisation à chaud <i>Indiquer attelage à la cde (BOISNIER ou BRINK)</i>	MPIARAF1160X180	9kg	
	MP arrière de ferrure 1200x170 avec partie centrale relevable (PCR) Marche métal déployé, galvanisation à chaud, PCR alu. damier 2 supports prise, option radar de recul	Sans radar de recul: MPIARAF1200X170-PCR	10kg	
		Avec radar de recul: MPIARAF1200X170-PCRRR		
MP arrière de ferrure 1400x175 avec partie centrale escamotable (PCE) Conforme à la réglementation N°55 Marche/PCE métal embouti, galvanisation à chaud 2 supports prise, compatible radar de recul	MPIARAFN1400X175-PCE	12kg	 NOUVEAU	
MP arrière de ferrure relevable 1200x200 Marche métal déployé, galvanisation à chaud Deux supports prise	MPIARAF1200X200	12kg		
MP arrière SANS ferrure	MP arrière fixe 1300x200 Marche métal embouti, galvanisation à chaud 2 bras de fixation zingués <i>Indiquer modèle + type exact du véhicule</i>	MPIARSF1300X200	10kg	
	MP arrière relevable 1200x200 Marche métal déployé, galvanisation à chaud 2 bras de fixation zingués <i>Indiquer modèle + type exact du véhicule</i>	MPIARSF1200X200	12kg	
	MP arrière rétractable 650/1000x250 Marche métal déployé, galvanisation à chaud 2 bras de fixation zingués <i>Indiquer modèle + type exact du véhicule</i>	Selon véhicule: MPIARSFRET650/1000X250	10kg	
MP porte latérale	MP latéral repliable 420/620x190 Marche aluminium antidérapante <i>Indiquer modèle + type exact du véhicule</i>	Selon véhicule: MPIPL420X190 MPIPL620X190"	5kg	
	MP latéral rétractable 640x250 Métal déployé ou tôle alu. damier (à préciser à la commande) <i>Indiquer modèle + type exact du véhicule</i>	En métal déployé: MPIPLRETMD640X250 En tôle alu. damier: MPIPLRETAD640X250	10kg	

OPTIONS MARCHEPIEDS :

Option protection caoutchouc arrière

ÉCHELLE STANDARD

MONTANTS :
tube carré
25 x 25 x 2 mm

BARREAUX :
profils cannelés
Ø25 mm



Pour un accès sécurisé à la passerelle, RSM vous préconise de coupler l'échelle standard avec la crosse de sécurité (en acier galvanisé et inox).



Crosse de sécurité en option

ÉCHELLE COULISSANTE SOUS PASSERELLE

Elle remplace la combinaison passerelle et échelle fixe. Elle sécurise l'accès à la galerie et prend peu de place du fait qu'elle se couisse facilement sous la passerelle.



Livrée avec une crosse de manoeuvre

ÉCHELLE AVEC EMPLACEMENT PLAQUE D'IMMATRICULATION



Permet l'accès à la galerie en gardant la porte droite ouverte

ÉCHELLE TÉLESCOPIQUE

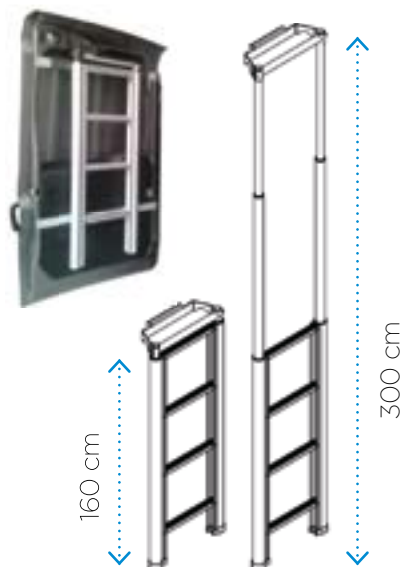

L'échelle assure une sécurité optimale, elle permet un accès latéral ou arrière au toit du véhicule. Elle est compacte et se range à l'intérieur de la porte arrière du véhicule. Évite l'accès debout sur la galerie.

ÉCHELLE AMOVIBLE

L'échelle se pose au sol, et peut être accrochée soit à la barre à galets soit à la barrière latérale. Elle se range à l'intérieur du véhicule.



TECHNO-SPACE

LE PORTE-ÉCHELLE RÉVOLUTIONNAIRE

Pour un professionnel du bâtiment, chaque minute compte !

Avec TECHNO-SPACE, TECHNO-FAB a conçu un support innovant qui optimise la productivité.

Robuste & léger (13 kg), le porte-échelle latéral TECHNO-SPACE, maximise le potentiel de votre véhicule utilitaire en optimisant sa charge utile (homologation WLTP).



Sortimo
»»» authorised PARTNER



POSE
1h30



ROBUSTE & LÉGER
(13 KG)



CHARGE &
DÉCHARGE



- Équipement à portée de main
- Accès facile quelle que soit la météo
- Charge et décharge en tout lieu même étroit
- Équipement verrouillable par cadenas
- Sans entretien (ni sangle, ni tendeur, ni vérin)
- Produit Breveté par TECHNO-FAB



Scannez pour
voir la vidéo

TECHNO-FAB

TECHNO-FAB A ACCORDÉ AU GROUPE RSM L'EXCLUSIVITÉ DE

TECHNO-HIGH

LE MEILLEUR SUPPORT D'ÉCHELLE ARTICULÉ POUR TOIT HAUT

TOP PRODUCTIVITE ! Atteignez rapidement et sans effort le toit de votre véhicule.

Avec TECHNOHIGH, TECHNO-FAB propose un support d'échelle articulé unique ! Grâce à sa descente de 165 cm, même le véhicule au toit le plus haut bénéficie d'un accès optimisé à l'échelle. Disponible en version simple et double!



Sortimo
authorised PARTNER



MONTAGE
2H / 2 PERS.



ROBUSTE
& LÉGER



DESCENTE
165 CM



CHARGE &
DÉCHARGE
1mn



- Visibilité de la descente pendant la manœuvre
- Pour échelles de 3 à 7 m avec un poids maxi de 50 kgs
- Déploiement en une seule étape
- Entièrement mécanique (aucun ressort au gaz, sangle ou cylindre, pas de maintenance)
- Ouverture de la porte coulissante préservée
- Equipement verrouillable par cadenas
- Produit breveté par Technofab



Scannez pour
voir la vidéo

LA COMMERCIALISATION DU TECHNO-SPACE ET DU TECHNO-HIGH SUR LE MARCHÉ FRANÇAIS

SOLUTIONS D'ARRIMAGE

Spécifiquement adaptées aux véhicules utilitaires légers, nos solutions d'arrimage permettent de vous assurer un chargement professionnel et conforme à la législation. Pour une meilleure protection des biens et des personnes !



Sortimo®
»»» authorised PARTNER



BOITIER A SANGLE

Un système d'arrimage innovant : un boîtier à sangle universel fixé dans le rail de la galerie, équipé d'une poignée de mise en tension qui permet d'exercer une force suffisamment importante pour maintenir fermement la charge sur la galerie.

Les avantages sont nombreux :

- gain de temps
- utilisation simple et rapide
- un mécanisme composite sans rouille ni grippage
- une sangle rangée dans son boîtier sans excédent qui flotte au vent
- une fixation sécurisée contre le vol

PORTE-TUBES

Nos porte-tubes allient robustesse et praticité ; ils peuvent se positionner à l'intérieur et à l'extérieur de la galerie. Ils permettent de transporter en toute sécurité vos tubes ou tuyaux (lg. 2, 3, 4, 5 ou 6 m), avec un fond renforcé en tôle aluminium de 5 mm d'épaisseur. L'autre extrémité possède une porte d'accès sur pivot avec un système de verrouillage. Nos porte-tubes sont livrés d'origine avec le cadenas et le système de fixation aux galeries RSM.

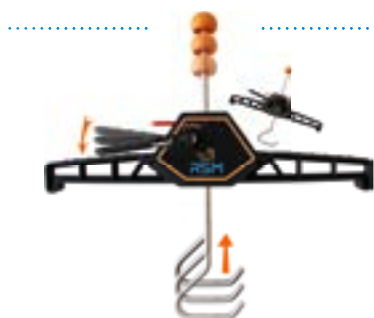

BLOQUE-ÉCHELLES

Ce bloque-échelle (composé de 2 pièces) s'adapte à tout type d'échelle et est parfaitement adapté à la gamme de galeries RSM. Il est simple et rapide (5 min !!!) à installer.

Il utilise un système de poutrelles en composite et un crochet d'ancrage en inox qui garantit une grande solidité tout en manifestant une excellente résistance à la corrosion. Il est aussi possible de verrouiller avec une clé le système ce qui vous permet de laisser votre matériel sur votre galerie en toute sécurité en évitant tout risque de vol.

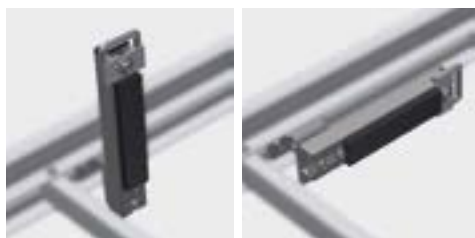

BUTÉE AMOVIBLE

Cette butée est une solution additionnelle pour retenir et fixer des charges sur votre galerie.

Composée de profilés aluminium, d'un joint caoutchouc de protection et d'un crochet, elle peut se positionner soit à l'avant de la galerie soit sur le côté.

Vendue à l'unité ou par kit, cette butée est un complément parfait pour les galeries plates et les barres de toit pour arrimer du matériel de par son système astucieux de rabattement à 90°.



RSM VOUS OFFRE LES FRAIS DE PORT sur ces accessoires pour l'achat d'une solution d'arrimage et d'une galerie.

SIGNALISATION



Sortimo
»»» authorisedPARTNER

RSM vous propose une gamme complète d'accessoires de signalisation. 100% compatibles avec notre gamme de galeries aluminium, ces kits complets et pré-câblés vous feront gagner du temps à l'installation.

GYROPHARE 12-24V



MINI BARRE À LED 360°
35 CM - 12/24 V



FEU DE PÉNÉTRATION 12-24 V



URGENCE



PLAFONNIER LED 12 V



FEU DE TRAVAUX IP68



FLÈCHE DE SIGNALISATION (AVEC SUPPORT AUTOMATIQUE/MANUEL & BOITIER DE COMMANDE)



Scannez pour
voir la vidéo



RSM VOUS OFFRE LES FRAIS DE PORT sur ces accessoires pour l'achat d'un kit de signalisation (sauf flèche) et d'une galerie.

1 KIT GYROPHARE COMPOSÉ DE :

- 1 gyrophare LED rotatif orange - cablé 8,5 m - 12/24 V
- 1 interrupteur lumineux - 12V 25A - 2 positions
- 1 support gyrophare



1 KIT BARRE DE SIGNALISATION ÉQUIPÉE COMPOSÉ DE :

- 1 barre équipée avec fixation adhésive S 90
- 2 gyrophares LED rotatifs orange fixation 3 points - cablé 8,5 m - 12/24 V
- 1 triangle LED 500 mm AK5 - monture polyamide fibré - 12/24 V cablé 6,5 m
- 2 interrupteurs lumineux - 12V 25A - 2 positions - symbole gyrophare et triangle

 Existe en deux longueurs :
1250 mm et 1600 mm

1 KIT TRIANGLE / GYROPHARE COMPOSÉ DE :

- 1 gyrophare LED rotatif orange - cablé 8,5 m - 12/24 V
- 1 support gyrophare
- 1 triangle LED 500 mm AK5 - monture polyamide fibré - 12/24 V cablé 6,5 m (classé 2)
- 1 support triflash manuel ou électrique
- 1 interrupteur lumineux - 12V 25A - 2 positions - symbole gyrophare
- 1 interrupteur lumineux - 12V 25A - 2 positions - symbole triangle
- 1 kit de rabattement manuel pour triangle



De nombreux avantages :

- 25 % plus léger et monture 15% plus compacte
- 2,5 fois plus lumineux
- consomme 20% de moins
- visible à 360°



Autres configurations possibles sur demande.



RSM VOUS OFFRE LES FRAIS DE PORT sur ces accessoires pour l'achat d'un kit de signalisation et d'une galerie.

PROTECTION BAS DE CAISSE

Notre gamme de protection « bas de caisse » allie robustesse, sécurité et design. RSM vous propose 3 types de protection bas de caisse : arrière, latérale gauche / droite et de porte latérale



Sortimo
»»» authorised PARTNER



ACIER
RECYCLABLE



MONTAGE
30 MIN / 1 PERS.



MEMO

- Galvanisation à chaud = 100 % anti-corrosion
- Tube épaisseur 3mm
- Non détectable par les radars de recul (pour protection arrière)

PROTECTION INTÉRIEURE

Idéales pour protéger les parois de votre véhicule, nos protections intérieures en aluminium sont légères, robustes et faciles à entretenir. Elles garantissent en plus une parfaite étanchéité.

PLANCHER



PASSAGE DE ROUE



MEMO

- Bac de rangement en option pour les passages de roue

RÉALISATIONS SUR-MESURE

Goût du travail bien fait et sens de l'innovation permettent à RSM de vous garantir des produits sur-mesure qui apporteront totale satisfaction. Grâce à notre équipement de pointe, nous prenons en charge : analyse fonctionnelle, CAO, réalisation du prototype et industrialisation.

RAMPES D'ACCÈS SOUS PLANCHER



RAMPE 100% ACIER



COFFRE À SKIS



COFFRE + CONSOLES



RAMPE BOBINE



AMÉNAGEMENT
COMPLET PICK-UP



Sortimo®
»»» authorisedPARTNER

LIVRAISON & SAV

La préoccupation de RSM est toujours de fiabiliser la livraison sans dégâts. Tous nos produits sont emballés avec précaution et les emballages répondent aux préconisations faites par les transporteurs. Malgré ces précautions, RSM vous recommande d'être vigilant lors de la réception de vos marchandises.



Sortimo
»»» authorised PARTNER

Notre logistique ... une information en continue

Une fois fabriqués et emballés, tous nos produits sont livrés en 24 à 72 heures suivant leur lieu de destination.

Nous vous rappelons que la semaine indiquée sur l'AR de commande indique la semaine d'expédition. **Nous assurons un suivi de tous vos colis avec une traçabilité permanente.**

SUIVEZ VOTRE COLIS

- Un mail vous parviendra pour vous préciser le jour exact de livraison de votre marchandise.
- Une étiquette apposée sur chaque colis vous précise le contenu du colis, notre n° de BL, le nombre de colis, ainsi que vos propres références pour vous faciliter la réception et le montage des produits.

EXPEDITEUR: RSM ZA La Blanchotte 25440 QUINGEY FRANCE N°CDE: 1996 N°BL: 2514 Date BL: 20/03/2019	DESTINATAIRE: CLIENT X rue de XXXXXXXX XXXXX VILLE PAYS N°CDE CLT: 1132081519 REF CLT: 122122 Galerie ALU SD avec GALETS et dét. BERLI NGO M/COMBO L /PARTNER STD N°Repère: 10521 N°Colis: 18619 Folio Colis: 02/03 Masse Colis: 030.0kg
--	---

Un doute? Émettez **SYSTÉMATIQUEMENT** une réserve plutôt que d'accepter et contrôler ensuite.

Prenez le temps de contrôler votre livraison

Il est important de vous rappeler de vérifier nos colis quand ils vous sont livrés afin **d'émettre si nécessaire des réserves** - ou de refuser le colis - au moment de la livraison auprès du transporteur et ne nous en faire part dans un délai **maximum de 48h après la livraison.**

En cas de problème, **sans ces réserves, nous ne pourrions pas établir de dossier de litiges auprès de notre transporteur et donc accepter vos réclamations et demandes d'indemnisation.**

L'ensemble de ces éléments sont rappelés dans les § III et VI de nos CGV.

CONTRÔLE QUALITÉ



RSM à votre écoute

Votre totale satisfaction est au centre de nos préoccupations avec un service QUALITE dédié au traitement des retours clients (incidents, propositions d'améliorations, besoin de nouveautés...) pour rendre nos produits et notre relation encore plus Simple, Vite et Proche de vos préoccupations.

satisfactionclient@rsm.fr

ANNEXES

GALERIE ALUMINIUM

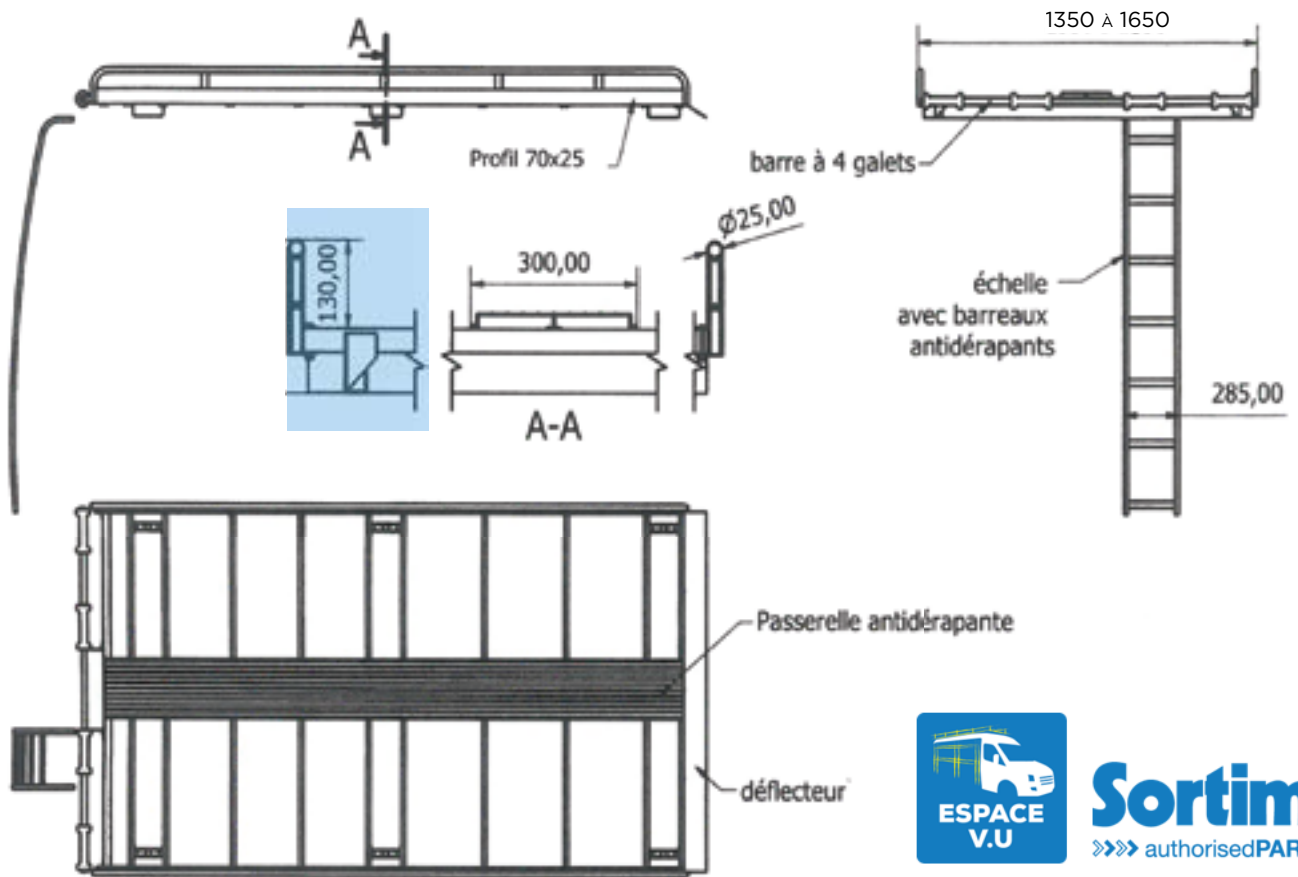

GALERIE ACIER

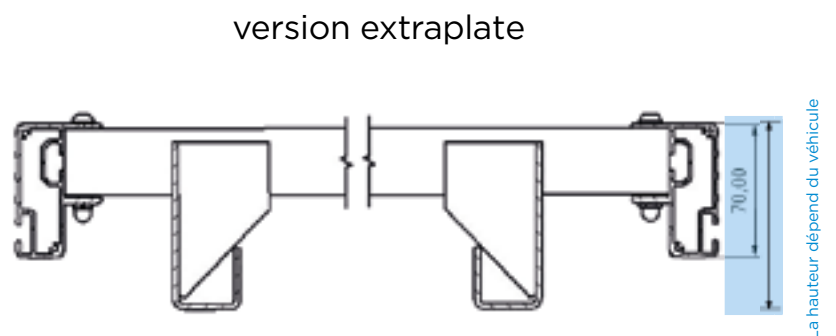
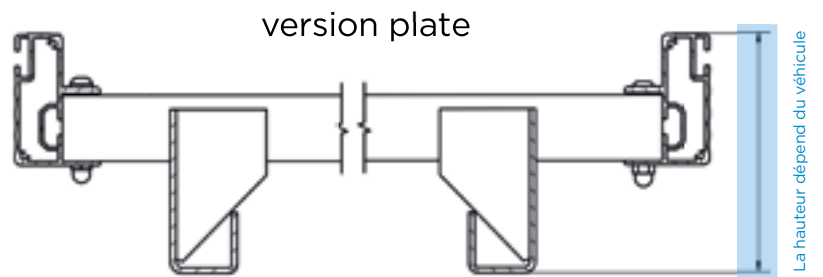
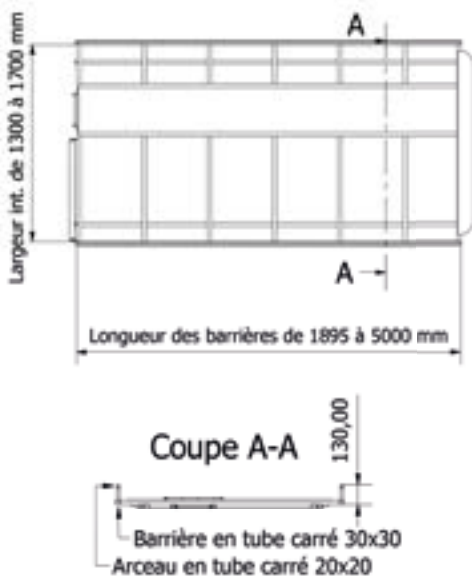

BARRES DE TOIT



Sortimo
 >>>> authorisedPARTNER

FOURGONNETTE

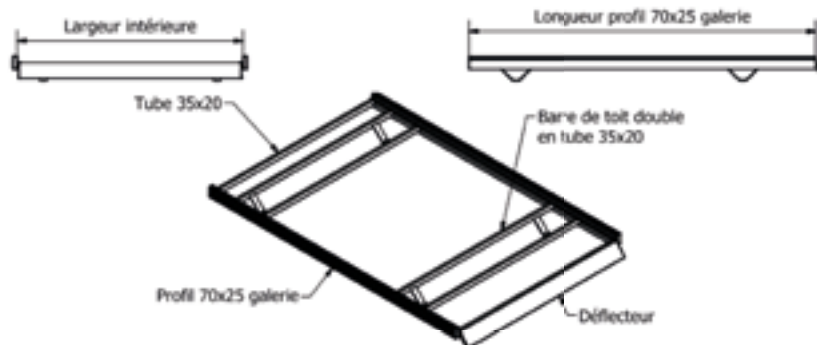

Jeu de Barre de toit FOURGONNETTE		
Nombre barre de toit	Largeur intérieure	Longueur profil 70x25 galerie
2 Barres de toit double	de 1200 à 1400 mm	de 1800 à 2200 mm

MINI-FOURGON

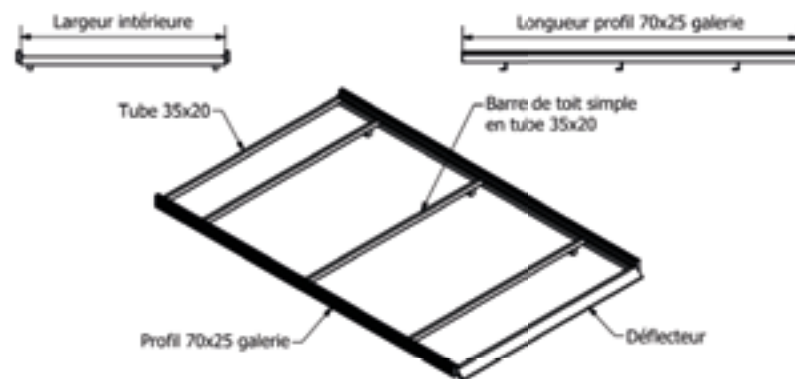

Jeu de barre de toit MINI FOURGON			
Type	Nombre de barre de toit	Largeur intérieure	Longueur profil 70x25 galerie
Expert L1H1	3 barres de toit simple	1400 mm	2310 mm
Expert L2H1	4 barres de toit simple	1400 mm	2640 mm

FOURGON

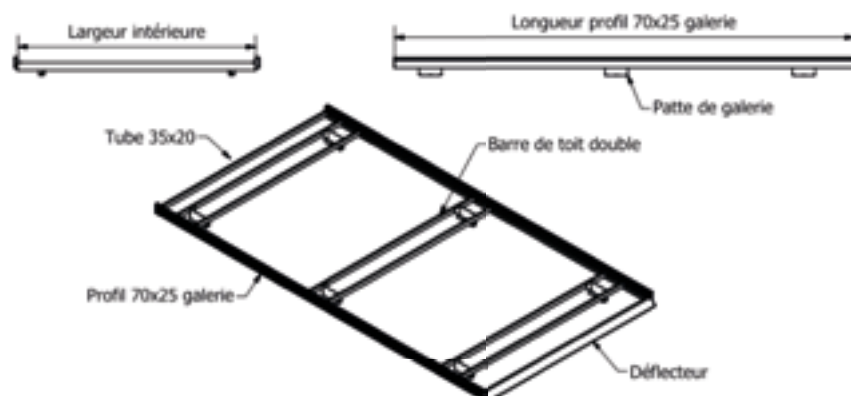

Jeu de Barre de toit FOURGON		
Nombre barre de toit	Largeur intérieure	Longueur profil 70x25 galerie
de 2 à 6 (voir tarif)	de 1500 à 1600 mm	de 2300 à 4500 mm

DESCRIPTIF GÉNÉRAL

GALERIE GAMME CLASSIQUE

FOURGONNETTE

Descriptif	Dimensions (mm)	Poids	Pose	Options
GALERIE ACIER				
<ul style="list-style-type: none"> • Structure 100% acier • Galvanisée à chaud • Traverses en tubes rectangle 30X20X1.5 • Barrières en tube de 30x30 • Arceaux de barrière tube carré 20x20-hauteur 100 mm • Rouleau Ø40 lg 500 mm • Déflecteur d'air aluminium à l'avant • Les points de fixation constructeur sont repris 	Lg. 1895 à 2450 Larg.1340 à 1380 Ht. 130	15 kg	30 mn 1 pers.	<ul style="list-style-type: none"> • Rouleau toute largeur • Echelle sur porte • Passage de fourche. • Galerie plateforme (4 ou 5 chemins de marche) côte à cote. • Echelle coulissante sous galerie en acier galva • Passerelle en métal déployé • Bloque Echelle
GALERIE ALUMINIUM				
<ul style="list-style-type: none"> • Structure 100% alu • 2/3 barres de toit simples en tube de 35x20 • 2 profils latéraux de 70x25 mm avec tube diam. 25 soudés • 1 déflecteur d'air à l'avant • Barre arrière à 4 galets • Ensemble des points de fixation constructeur repris 	Lg. 1980 à 2310 Larg.1200/1300 Ht. 130	20 kg	45 mn 1 pers.	<ul style="list-style-type: none"> • Passerelle de toit • Tous modèles d'échelles • Solutions d'arrimage • Kits de signalisation • Barre arrière rouleau alu. diam 50 mm ald barre à galets. • Peinture RAL au choix • Prémontage • Bloque Echelle

MINI-FOURGON

Descriptif	Dimensions (mm)	Poids	Pose	Options
GALERIE ACIER				
<ul style="list-style-type: none"> • Structure 100% acier • Galvanisée à chaud • Traverses en tubes rectangle 30X20X1.5 • Barrières en tube de 30x30 • Arceaux de barrière tube carré 20x20-hauteur 100 mm • Rouleau Ø40 lg 500 mm • Déflecteur d'air aluminium à l'avant • Les points de fixation constructeur sont repris 	Lg. 2350 à 3320 Larg.1425 à 1660 Ht. 130	40 kg	30 mn 2 pers.	<ul style="list-style-type: none"> • Rouleau toute largeur • Echelle sur porte • Passage de fourche. • Galerie plateforme (4 ou 5 chemins de marche) côte à cote. • Echelle coulissante sous galerie en acier galva • Passerelle en métal déployé • Bloque Echelle
GALERIE ALUMINIUM				
<ul style="list-style-type: none"> • structure 100% alu • 3/4 barres de toit simples en tube de 35x20 • 2 profils latéraux de 70x25mm avec tube diam. 25 soudés • 1 déflecteur d'air à l'avant • Barre arrière à 4 galets • Ensemble des points de fixation constructeur repris 	Lg. 2300 à 2500 Larg.1400 Ht. 130	30 kg	1h 2 pers.	<ul style="list-style-type: none"> • Passerelle de toit • Tous modèles d'échelles • Solutions d'arrimage • Kits de signalisation • Barre arrière rouleau alu. diam 50 mm ald barre à galets. • Peinture RAL au choix • Prémontage • Bloque Echelle

FOURGON

Descriptif	Dimensions (mm)	Poids	Pose	Options
GALERIE ACIER				
<ul style="list-style-type: none"> • Structure 100% acier • Galvanisée à chaud • Traverses en tubes rectangle 30X20X1.5 • Barrières en tube de 30x30 • Arceaux de barrière tube carré 20x20-hauteur 100 mm • Rouleau Ø40 lg 750 mm • Déflecteur d'air aluminium à l'avant • Les points de fixation constructeur sont repris • Echelle coulissante sous la galerie en acier galva • Passerelle en métal déployé 	Lg. 3060 à 5000 Larg. 1660 à 1740 Ht. 130	60 kg	30 mn 2 pers.	<ul style="list-style-type: none"> • Rouleau toute largeur (jusqu'à 1400 mm). • Echelle sur porte • Passage de fourche. • Galerie plateforme (4 ou 5 chemins de marche) côte à cote. • Bloque Echelle
GALERIE ALUMINIUM				
<ul style="list-style-type: none"> • Structure 100% alu • 3 à 6 barres de toit doubles en tube de 35x20 • 2 profils latéraux de 70x25 mm avec tube diam. 25 soudés • 1 déflecteur d'air à l'avant • Barre arrière à 4 galets • Echelle et passerelle aluminium intégrées • Ensemble des points de fixation constructeur repris 	Lg. 2600 à 4500 Larg. 1400 à 1600 Ht. 130	40 kg	2h 2 pers.	<ul style="list-style-type: none"> • Kit caméra de recul • Tous modèles d'échelles • Solutions d'arrimage • Kits de signalisation • Barre arrière rouleau alu. diam 50 mm ald barre à galets. • Peinture RAL au choix • Bloque Echelle



DESCRIPTIF GÉNÉRAL

BARRES DE TOIT & GALERIE EXTRA-PLATE

FOURGONNETTE

Descriptif	Dimensions (mm)	Poids	Pose	Options
BARRES DE TOIT				
<ul style="list-style-type: none"> • Structure 100% alu • 2 barres de toit en tube de 35x20 • 2 profils latéraux 70x25 mm • 1 déflecteur d'air à l'avant • 1 tube 35x20 à l'arrière 	Lg. 1980 à 2310 Larg.1200/1300 Ht. 110 (vers. plate) Ht. 70 (extra-plate)	15 kg	45 mn 1 pers.	—
GALERIE PLATE / EXTRAPLATE				
<ul style="list-style-type: none"> • Structure 100% alu • 2 à 3 barres de toit en tube de 35x20 • 2 profils latéraux de 70x25 mm • 1 déflecteur d'air à l'avant • Barre arrière / tube diam. 50 mm alu. • Ensemble des points de fixation constructeur repris 	Lg. 1980 à 2310 Larg.1200/1300 Ht. 110 (vers. plate) Ht. 70 (extra-plate)	15 kg	1h 2 pers.	<ul style="list-style-type: none"> • Tous modèles d'échelles • Solutions d'arrimage • Kits de signalisation • Barre arrière à galets ald rouleau alu.

MINI-FOURGON

Descriptif	Dimensions (mm)	Poids	Pose	Options
BARRES DE TOIT				
<ul style="list-style-type: none"> • Structure 100% alu • 3/4 barres de toit simples en tube de 35x20 • 2 profils latéraux 70x25 mm • 1 déflecteur d'air à l'avant • 1 tube 35x20 à l'arrière 	Lg. 2300 à 2500 Larg.1400 Ht. 110 (vers. plate) Ht. 70 (extra-plate)	20 kg	45 mn 2 pers.	—
GALERIE PLATE / EXTRAPLATE				
<ul style="list-style-type: none"> • structure 100% alu • 3/4 barres de toit simples en tube de 35x20 • 2 profils latéraux de 70x25 mm • 1 déflecteur d'air à l'avant • Barre arrière / tube diam. 50 mm alu. • Ensemble des points de fixation constructeur repris 	Lg. 2300 à 2500 Larg.1400 Ht. 110 (vers. plate) Ht. 70 (extra-plate)	25 kg	1h 2 pers.	<ul style="list-style-type: none"> • Tous modèles d'échelles • Solutions d'arrimage • Kits de signalisation • Barre arrière à galets ald rouleau alu.

FOURGON





Descriptif	Dimensions (mm)	Poids	Pose	Options
BARRES DE TOIT				
<ul style="list-style-type: none"> • Structure 100% alu • 3 à 6 barres de toit doubles en tube de 35x20 • 2 profils latéraux de 70x25 mm • 1 déflecteur d'air à l'avant • 1 tube 35x20 à l'arrière 	Lg. 2600 à 4500 Larg. 1400 à 1600 Ht. 110 (vers. plate) Ht. 70 (extra-plate)	30 kg	1h 2 pers.	—
GALERIE PLATE / EXTRAPLATE				
<ul style="list-style-type: none"> • Structure 100% alu • 3 à 6 barres de toit doubles en tube de 35x20 • 2 profils latéraux de 70x25 mm • 1 déflecteur d'air à l'avant • Barre arrière / tube diam. 50 mm alu. • Echelle et passerelle aluminium intégrées • Ensemble des points de fixation constructeur repris 	Lg. 2600 à 4500 Larg. 1400 à 1600 Ht. 110 (vers. plate) Ht. 70 (extra-plate)	35 kg	2h 2 pers.	<ul style="list-style-type: none"> • Tous modèles d'échelles • Solutions d'arrimage • Kits de signalisation • Barre arrière à galets ald rouleau alu.



Sortimo[®]
 >>>> authorisedPARTNER

CARACTERISTIQUES GALERIES

GALERIE

MARQUE	VÉHICULES	Berce Vitre optimum	Empat.	ALUMINIUM						ACIER		Porte tubes Dia. 127mm
				GALERIE STANDARD		GALERIE PLATE		long.	larg.	GALERIE STANDARD		
				poids	charge utile	poids	charge utile			poids	charge utile	
 CITROËN	BERLINGO M 2018	1,5x2,1	2785	23	77	22	78	2100	1400	32	68	✓
	BERLINGO XL 2018	1,5x2,1	2975	26	74	24	76	2500	1300	36	64	✓
	JUMPER L1H1 2006	2,5x2,5	3000	41	109	39	111	3000	1600	57	93	✓
	JUMPER L1H2 2006	2,5x2,5	3000	40	110	38	112	2850	1600	56	94	✓
	JUMPER L2H1 2006	3,0x2,5	3450	45	105	43	107	3460	1600	63	87	✓
	JUMPER L2H2 2006	3,0x2,5	3450	44	106	41	109	3200	1600	61	89	✓
	JUMPER L3H2 2006	3,5x2,5	4035	49	101	46	104	3800	1600	68	82	✓
	JUMPER L3H3 2006	3,5x2,5	4035	52	98	49	101	3700	1600	73	77	✓
	JUMPER L4H2 2006	4,0x2,5	4035	55	95	51	99	4150	1600	77	73	✓
	JUMPER L4H3 2006	4,0x2,5	4035	57	93	54	96	4040	1600	80	70	✓
	JUMPY XS 2016	1,5x2,1	2925	24	146	22	148	2420	1400	33	137	✓
	JUMPY M 2016	2,0x2,1	3275	26	144	24	146	2800	1400	36	134	✓
JUMPY XL 2016	2,5x2,1	3275	29	141	26	144	3150	1400	40	130	✓	
NEMO 2008	1,5x2,1	2513	22	78	21	79	1910	1400	31	69	✓	
 FIAT	DOBLO L1H1 2010	1,5x2,1	2755	22	78	20	80	1990	1300	31	69	✓
	DOBLO L2H1 2010	2,0x2,1	3105	24	76	22	78	2310	1300	33	67	✓
	DUCATO L1H1 2006	2,5x2,5	3000	41	109	39	111	3000	1600	57	93	✓
	DUCATO L1H2 2006	2,5x2,5	3000	40	110	38	112	2850	1600	56	94	✓
	DUCATO L2H1 2006	3,0x2,5	3450	45	105	43	107	3460	1600	63	87	✓
	DUCATO L2H2 2006	3,0x2,5	3450	44	106	41	109	3200	1600	61	89	✓
	DUCATO L3H2 2006	3,5x2,5	4035	49	101	46	104	3800	1600	68	82	✓
	DUCATO L3H3 2006	3,5x2,5	4035	52	98	49	101	3700	1600	73	77	✓
	DUCATO L4H2 2006	4,0x2,5	4035	55	95	51	99	4150	1600	77	73	✓
	DUCATO L4H3 2006	4,0x2,5	4035	57	93	54	96	4040	1600	80	70	✓
	FIORINO 2008	1,5x2,1	2513	22	78	21	79	1910	1400	31	69	✓
	TALENTO L1H1 2016	2,0x2,5	3098	42	158	39	161	2900	1600	59	141	✓
	TALENTO L1H2 2016	2,0x2,5	3098	29	121	28	122	2100	1500	40	110	✓
	TALENTO L2H1 2016	2,5x2,5	3498	46	154	43	157	3300	1600	64	136	✓
TALENTO L2H2 2016	2,5x2,5	3498	33	117	31	119	2500	1500	46	104	✓	
 FORD	CONNECT L1 2013	1,5x2,1	2664	20	80	18	82	2060	1300	28	72	✓
	CONNECT L2 2013	2,0x2,1	3060	23	77	21	79	2500	1300	32	68	✓
	CUSTOM L1H1 2012	2,0x2,5	2933	41	109	39	111	3040	1500	57	93	✓
	CUSTOM L1H2 2012	2,0x2,5	2933	30	70	29	71	2300	1300	42	58	✓
	CUSTOM L2H1 2012	2,5x2,5	3300	46	104	43	107	3480	1500	64	86	✓
	CUSTOM L2H2 2012	2,5x2,5	3300	34	66	32	68	2665	1300	47	53	✓
	TRANSIT L2H2 2014	2,5x2,5	3300	42	108	41	109	2900	1600	59	91	✓
	TRANSIT L2H3 2014	2,5x2,5	3300	41	59	40	60	2750	1600	57	43	✓
	TRANSIT L3H2 2014	3,0x2,5	3750	48	102	45	105	3330	1600	67	83	✓
	TRANSIT L3H3 2014	3,0x2,5	3750	45	55	43	57	3120	1600	63	37	✓
TRANSIT L4H3 2014	4,0x2,5	3750	57	43	54	46	3900	1600	80	20	✓	
 IVECO	DAILY 7,3m3 2014	2,5x2,5	3000	44	106	41	109	3200	1600	61	89	✓
	DAILY 9m3 2014	3,0x2,5	3520	46	104	43	107	3330	1600	64	86	✓
	DAILY 10,8m3 2014	3,0x2,5	3520	43	107	40	110	3360	1500	60	90	✓
	DAILY 12m3 2014	3,0x2,5	3520	47	103	44	106	3600	1500	66	84	✓
	DAILY 13,4m3 2014	3,5x2,5	3520	46	104	43	107	3400	1500	64	86	✓
	DAILY 16m3 2014	4,0x2,5	4100	62	88	58	92	4840	1500	87	63	✓
	DAILY 17,5m3 2014	4,0x2,5	4100	66	84	61	89	5260	1500	92	58	✓
	DAILY 18m3 2014	4,5x2,5	4100	59	91	55	95	4570	1500	82	68	✓
	DAILY 19,6m3 2014	4,5x2,5	4100	63	87	59	91	4970	1500	88	62	✓
 MERCEDES	CITAN Compact L0 2012	NC	2310	20	80	18	82	1735	1300	28	72	✓
	CITAN Long L1 2012	1,5x2,1	2700	22	78	20	80	2025	1300	31	69	✓
	CITAN Extra-Long L2 2012	2,0x2,1	3081	26	74	24	76	2385	1300	36	64	✓
	SPRINTER 33N 7,5m3 2018	2,5x2,5	3250	40	260	38	262	3000	1600	56	244	✓
	SPRINTER 33S 8,5m3 2018	2,5x2,5	3250	39	111	37	113	3000	1500	54	96	✓
	SPRINTER 39N 9m3 2018	3,0x2,5	3665	43	257	41	259	3300	1600	60	240	✓
	SPRINTER 39S 11m3 2018	3,0x2,5	3665	44	106	41	109	3300	1500	61	89	✓
	SPRINTER 43S 14m3 2018	4,0x2,5	4325	53	97	49	101	4400	1500	74	76	✓
	SPRINTER 43SL 15,5m3 2018	4,0x2,5	4325	59	91	55	95	4800	1500	82	68	✓
	VITO L1H1 2014	2,0x2,5	3200	38	112	36	114	2700	1500	53	97	✓
	VITO L2H1 2014	2,5x2,5	3200	39	111	36	114	2950	1500	54	96	✓
VITO L2H2 2014	2,5x2,5	3200	31	119	29	121	2300	1300	43	107	✓	
VITO L3H1 2014	2,5x2,5	3430	41	109	39	111	3160	1500	57	93	✓	

CARACTERISTIQUES GALERIES

GALERIE







MARQUE	VÉHICULES	Berce Vitre optimum	Empat.	ALUMINIUM						ACIER		Porte tubes Dia. 127mm
				GALERIE STANDARD		GALERIE PLATE		long.	larg.	GALERIE STANDARD		
				poids	charge utile	poids	charge utile			poids	charge utile	
 NISSAN	NV250 L1 2019	1,5x2,1	2700	22	78	20	80	2025	1300	31	69	✓
	NV250 L2 2019	2,0x2,1	3081	26	74	24	76	2385	1300	36	64	✓
	NV300 L1H1 2016	2,0x2,5	3098	42	158	39	161	2900	1600	59	141	✓
	NV300 L1H2 2016	2,0x2,5	3098	29	121	28	122	2100	1500	40	110	✓
	NV300 L2H1 2016	2,5x2,5	3498	46	154	43	157	3300	1600	64	136	✓
	NV300 L2H2 2016	2,5x2,5	3498	33	117	31	119	2500	1500	46	104	✓
	NV400 L1H1 2010	2,5x2,5	3182	44	156	42	158	3000	1600	61	139	✓
	NV400 L1H2 2010	2,5x2,5	3182	41	159	39	161	2700	1500	57	143	✓
	NV400 L2H2 2010	3,0x2,5	3682	46	154	43	157	3150	1500	64	136	✓
 OPEL	COMBO L1 2018	1,5x2,1	2785	23	77	22	78	2100	1400	32	68	✓
	COMBO L2 2018	1,5x2,1	2975	26	74	24	76	2500	1300	36	64	✓
	MOVANO L1H1 2010	2,5x2,5	3182	44	156	42	158	3000	1600	61	139	✓
	MOVANO L1H2 2010	2,5x2,5	3182	41	159	39	161	2700	1500	57	143	✓
	MOVANO L2H2 2010	3,0x2,5	3682	46	154	43	157	3150	1500	64	136	✓
	MOVANO L3H2 2010	3,5x2,5	4332	54	146	51	149	3850	1500	75	125	✓
	MOVANO L4H2 2010	4,0x2,5	4332	57	143	54	146	4400	1500	80	120	✓
	VIVARO L1 2019	1,5x2,1	2925	24	146	22	148	2420	1400	33	137	✓
	VIVARO L2 2019	2,0x2,1	3275	26	144	24	146	2800	1400	36	134	✓
 PEUGEOT	BIPPER 2008	1,5x2,1	2513	22	78	21	79	1910	1400	31	69	✓
	BOXER L1H1 2006	2,5x2,5	3000	41	109	39	111	3000	1600	57	93	✓
	BOXER L1H2 2006	2,5x2,5	3000	40	110	38	112	2850	1600	56	94	✓
	BOXER L2H1 2006	3,0x2,5	3450	45	105	43	107	3460	1600	63	87	✓
	BOXER L2H2 2006	3,0x2,5	3450	44	106	41	109	3200	1600	61	89	✓
	BOXER L3H2 2006	3,5x2,5	4035	49	101	46	104	3800	1600	68	82	✓
	BOXER L3H3 2006	3,5x2,5	4035	52	98	49	101	3700	1600	73	77	✓
	BOXER L4H2 2006	4,0x2,5	4035	55	95	51	99	4150	1600	77	73	✓
	BOXER L4H3 2006	4,0x2,5	4035	57	93	54	96	4040	1600	80	70	✓
	EXPERT Compact 2016	1,5x2,1	2925	24	146	22	148	2420	1400	33	137	✓
	EXPERT Standard 2016	2,0x2,1	3275	26	144	24	146	2800	1400	36	134	✓
 RENAULT	KANGOO Compact L0 2008	NC	2310	20	80	18	82	1735	1300	28	72	✓
	KANGOO Express L1 2008	1,5x2,1	2700	22	78	20	80	2025	1300	31	69	✓
	KANGOO Maxi L2 2008	2,0x2,1	3081	26	74	24	76	2385	1300	36	64	✓
	MASTER L1H1 2010	2,5x2,5	3182	44	156	42	158	3000	1600	61	139	✓
	MASTER L1H2 2010	2,5x2,5	3182	41	159	39	161	2700	1500	57	143	✓
	MASTER L2H2 2010	3,0x2,5	3682	46	154	43	157	3150	1500	64	136	✓
	MASTER L3H2 2010	3,5x2,5	4332	54	146	51	149	3850	1500	75	125	✓
	MASTER L4H2 2010	4,0x2,5	4332	57	143	54	146	4400	1500	80	120	✓
	TRAFIC L1H1 2014	2,0x2,5	3098	42	158	39	161	2900	1600	59	141	✓
	TRAFIC L1H2 2014	2,0x2,5	3098	29	121	28	122	2100	1500	40	110	✓
	TRAFIC L2H1 2014	2,5x2,5	3498	46	154	43	157	3300	1600	64	136	✓
 TOYOTA	PROACE City Médium 2020	1,5x2,1	2785	23	77	22	78	2100	1400	32	68	✓
	PROACE City Long 2020	1,5x2,1	2975	26	74	24	76	2500	1300	36	64	✓
	PROACE Compact 2016	1,5x2,1	2925	24	146	22	148	2420	1400	33	137	✓
	PROACE Médium 2016	2,0x2,1	3275	26	144	24	146	2800	1400	36	134	✓
	PROACE Long 2016	2,5x2,1	3275	29	141	26	144	3150	1400	40	130	✓
	 VOLKSWAGEN	CRAFTER 9,9m3 L3H2 2017	3,0x2,5	3638	45	255	42	258	3500	1600	63	237
CRAFTER 11,3m3 L3H3 2017		3,0x2,5	3638	43	107	41	109	3300	1600	60	90	✓
CRAFTER 14,3m3 L4H3 2017		3,5x2,5	4488	54	96	51	99	4260	1600	75	75	✓
CRAFTER 16,3m3 L5H3 2017		4,0x2,5	4488	58	92	54	96	4810	1600	81	69	✓
T6.1 L1H1 2019		2,0x2,5	3000	34	116	32	118	2790	1400	47	103	✓
T6.1 L1H2 2019		NC	3000	36	114	33	117	2820	1400	50	100	✓
T6.1 L2H1 2019		2,5x2,5	3400	38	112	36	114	3180	1400	53	97	✓
T6.1 L2H2 2019		NC	3400	38	112	36	114	3000	1400	53	97	✓

TABLEAU DES COMPATIBILITÉS DES MARCHEPIEDS			SANS FERRURE						PORTE LATÉRALE		
			MPIARSF 1500X200		MPIARSF 1200X200		MPIARSFRET 650X250	MPIARSFRET 1000X250	MPIPL 420X190	MPIPL 620X190	MPIPLRETM 640X250 MPIPLRETAD 640X250
MARQUE	Véhicules	Empat.	Avec radar de recul	Sans radar de recul	Avec radar de recul	Sans radar de recul					
CITROËN	BERLINGO M 2018	2785	☒	☒	☒	☒	☒	☒	☒	☒	
	BERLINGO XL 2018	2975	☒	☒	☒	☒	☒	☒	☒	☒	
	JUMPER L1H1 2006	3000	☑	☑	☒	☑	☒	☑	☑	☒	
	JUMPER L1H2 2006	3000	☑	☑	☒	☑	☒	☑	☑	☒	
	JUMPER L2H1 2006	3450	☑	☑	☒	☑	☒	☑	☑	☑	
	JUMPER L2H2 2006	3450	☑	☑	☒	☑	☒	☑	☑	☑	
	JUMPER L3H2 2006	4035	☑	☑	☒	☑	☒	☑	☑	☑	
	JUMPER L3H3 2006	4035	☑	☑	☒	☑	☒	☑	☑	☑	
	JUMPER L4H2 2006	4035	☑	☑	☒	☑	☒	☑	☑	☑	
	JUMPER L4H3 2006	4035	☑	☑	☒	☑	☒	☑	☑	☑	
	JUMPY XS 2016	2925	☒	☒	☒	☒	☒	☑	☑	☒	☒
	JUMPY M 2016	3275	☒	☒	☒	☒	☒	☑	☑	☒	☒
	JUMPY XL 2016	3275	☒	☒	☒	☒	☒	☑	☑	☒	☒
NEMO 2008	2513	☒	☒	☒	☒	☒	☒	☒	☒	☒	
FIAT	DOBLO L1H1 2010	2755	☒	☒	☒	☒	☒	☒	☒	☒	
	DOBLO L2H1 2010	3105	☒	☒	☒	☒	☒	☒	☒	☒	
	DUCATO L1H1 2006	3000	☑	☑	☒	☑	☒	☑	☑	☒	
	DUCATO L1H2 2006	3000	☑	☑	☒	☑	☒	☑	☑	☒	
	DUCATO L2H1 2006	3450	☑	☑	☒	☑	☒	☑	☑	☑	
	DUCATO L2H2 2006	3450	☑	☑	☒	☑	☒	☑	☑	☑	
	DUCATO L3H2 2006	4035	☑	☑	☒	☑	☒	☑	☑	☑	
	DUCATO L3H3 2006	4035	☑	☑	☒	☑	☒	☑	☑	☑	
	DUCATO L4H2 2006	4035	☑	☑	☒	☑	☒	☑	☑	☑	
	DUCATO L4H3 2006	4035	☑	☑	☒	☑	☒	☑	☑	☑	
	FIORINO 2008	2513	☒	☒	☒	☒	☒	☒	☒	☒	☒
	TALENTO L1H1 2016	3098	☑	☑	☑	☒	☒	☒	☑	☒	☒
	TALENTO L1H2 2016	3098	☑	☑	☑	☒	☒	☒	☑	☒	☒
TALENTO L2H1 2016	3498	☑	☑	☑	☒	☒	☒	☑	☒	☒	
TALENTO L2H2 2016	3498	☑	☑	☑	☒	☒	☒	☑	☒	☒	
FORD	CONNECT L1 2013	2664	☒	☒	☒	☒	☒	☒	☒	☒	
	CONNECT L2 2013	3060	☒	☒	☒	☒	☒	☒	☒	☒	
	CUSTOM L1H1 2012	2933	☒	☑	☒	☒	☒	☒	☑	☑	
	CUSTOM L1H2 2012	2933	☒	☑	☒	☒	☒	☒	☑	☑	
	CUSTOM L2H1 2012	3300	☒	☑	☒	☒	☒	☒	☑	☑	
	CUSTOM L2H2 2012	3300	☒	☑	☒	☒	☒	☒	☑	☑	
	TRANSIT L2H2 2014	3300	☑	☑	☒	☑	☑	☒	☑	☑	
	TRANSIT L2H3 2014	3300	☑	☑	☒	☑	☑	☒	☑	☑	
	TRANSIT L3H2 2014	3750	☑	☑	☒	☑	☑	☒	☑	☑	
IVECO	DAILY 7,3m3 2014	3000	☒	☑	☒	☒	☒	☒	☑	☒	
	DAILY 9m3 2014	3520	☒	☑	☒	☒	☒	☑	☒	☒	
	DAILY 10,8m3 2014	3520	☒	☑	☒	☒	☒	☑	☒	☒	
	DAILY 12m3 2014	3520	☒	☑	☒	☒	☒	☑	☒	☒	
	DAILY 13,4m3 2014	3520	☒	☑	☒	☒	☒	☑	☒	☒	
	DAILY 16m3 2014	4100	☒	☑	☒	☒	☒	☑	☒	☒	
	DAILY 17,5m3 2014	4100	☒	☑	☒	☒	☒	☑	☒	☒	
	DAILY 18m3 2014	4100	☒	☑	☒	☒	☒	☑	☒	☒	
	DAILY 19,6m3 2014	4100	☒	☒	☒	☒	☒	☒	☒	☒	
MERCEDÉS	CITAN Compact L0 2012	2310	☒	☒	☒	☒	☒	☒	☒	☒	
	CITAN Long L1 2012	2700	☒	☒	☒	☒	☒	☒	☒	☒	
	CITAN Extra-Long L2 2012	3081	☒	☒	☒	☒	☒	☒	☒	☒	
	SPRINTER 33N 7,5m3 2018	3250	NC	☑	☒	☑	☒	☒	☑	☑	
	SPRINTER 33S 8,5m3 2018	3250	NC	☑	☒	☑	☒	☒	☑	☑	
	SPRINTER 39N 9m3 2018	3665	NC	☑	☒	☑	☒	☒	☑	☑	
	SPRINTER 39S 11m3 2018	3665	NC	☑	☒	☑	☒	☒	☑	☑	
	SPRINTER 43S 14m3 2018	4325	NC	☑	☒	☑	☒	☒	☑	☑	
	SPRINTER 43SL 15,5m3 2018	4325	NC	☑	☒	☑	☒	☒	☑	☑	
	VITO L1H1 2014	3200	☒	☒	☒	☒	☒	☒	☒	☒	
VITO L2H1 2014	3200	☒	☒	☒	☒	☒	☒	☒	☒		
VITO L2H2 2014	3200	☒	☒	☒	☒	☒	☒	☒	☒		
VITO L3H1 2014	3430	☒	☒	☒	☒	☒	☒	☒	☒		

TABLEAU DES COMPATIBILITÉS DES MARCHEPIEDS			SANS FERRURE						PORTE LATÉRALE		
MARQUE	Véhicules	Empat.	MPIARSP 1500X200		MPIARSF 1200X200		MPIARSFRET 650X250	MPIARSFRET 1000X250	MPIPL 420X190	MPIPL 620X190	MPIPLRETMD 640X250 MPIPLRETAD 640X250
			Avec radar de recul	Sans radar de recul	Avec radar de recul	Sans radar de recul					
	NV250 L1 2019	2700	☒	☒	☒	☒	☒	☒	☒	☒	☒
	NV250 L2 2019	3081	☒	☒	☒	☒	☒	☒	☒	☒	☒
	NV300 L1H1 2016	3098	☑	☑	☑	☒	☒	☒	☑	☒	☒
	NV300 L1H2 2016	3098	☑	☑	☒	☑	☒	☒	☑	☒	☒
	NV300 L2H1 2016	3498	☑	☑	☒	☑	☒	☒	☑	☒	☒
	NV300 L2H2 2016	3498	☑	☑	☒	☑	☒	☒	☑	☒	☒
	NV400 L1H1 2010	3182	☑	☑	☒	☑	☑	☒	☑	☑	☑
	NV400 L1H2 2010	3182	☑	☑	☒	☑	☑	☒	☑	☑	☑
	NV400 L2H2 2010	3682	☑	☑	☒	☑	☑	☒	☑	☑	☑
	NV400 L3H2 2010	4332	☑	☑	☒	☑	☑	☒	☑	☑	☑
NV400 L4H2 2010	4332	☑	☑	☒	☑	☑	☒	☑	☑	☒	
	COMBO L1 2018	2785	☒	☒	☒	☒	☒	☒	☒	☒	☒
	COMBO L2 2018	2975	☒	☒	☒	☒	☒	☒	☒	☒	☒
	MOVANO L1H1 2010	3182	☑	☑	☒	☑	☑	☒	☑	☑	☑
	MOVANO L1H2 2010	3182	☑	☑	☒	☑	☑	☒	☑	☑	☑
	MOVANO L2H2 2010	3682	☑	☑	☒	☑	☑	☒	☑	☑	☑
	MOVANO L3H2 2010	4332	☑	☑	☒	☑	☑	☒	☑	☑	☑
	MOVANO L4H2 2010	4332	☑	☑	☒	☑	☑	☒	☑	☑	☒
	VIVARO L1 2019	2925	☒	☒	☒	☒	☒	☑	☑	☒	☒
	VIVARO L2 2019	3275	☒	☒	☒	☒	☒	☑	☑	☒	☒
	VIVARO L3 2019	3275	☒	☒	☒	☒	☒	☑	☑	☒	☒
	BIPPER 2008	2513	☒	☒	☒	☒	☒	☒	☒	☒	☒
	BOXER L1H1 2006	3000	☑	☑	☒	☑	☑	☑	☑	☑	☒
	BOXER L1H2 2006	3000	☑	☑	☒	☑	☑	☑	☑	☑	☒
	BOXER L2H1 2006	3450	☑	☑	☒	☑	☑	☑	☑	☑	☑
	BOXER L2H2 2006	3450	☑	☑	☒	☑	☑	☑	☑	☑	☑
	BOXER L3H2 2006	4035	☑	☑	☒	☑	☑	☑	☑	☑	☑
	BOXER L3H3 2006	4035	☑	☑	☒	☑	☑	☑	☑	☑	☑
	BOXER L4H2 2006	4035	☑	☑	☒	☑	☑	☑	☑	☑	☑
	BOXER L4H3 2006	4035	☑	☑	☒	☑	☑	☑	☑	☑	☑
	EXPERT Compact 2016	2925	☒	☒	☒	☒	☒	☑	☑	☒	☒
	EXPERT Standard 2016	3275	☒	☒	☒	☒	☒	☑	☑	☒	☒
	EXPERT Long 2016	3275	☒	☒	☒	☒	☒	☑	☑	☒	☒
	PARTNER Standard 2018	2785	☒	☒	☒	☒	☒	☒	☒	☒	☒
	PARTNER Long 2018	2975	☒	☒	☒	☒	☒	☒	☒	☒	☒
	KANGOO Compact LO 2008	2310	☒	☒	☒	☒	☒	☒	☒	☒	☒
	KANGOO Express L1 2008	2700	☒	☒	☒	☒	☒	☒	☒	☒	☒
	KANGOO Maxi L2 2008	3081	☒	☒	☒	☒	☒	☒	☒	☒	☒
	MASTER L1H1 2010	3182	☑	☑	☒	☑	☑	☒	☑	☑	☑
	MASTER L1H2 2010	3182	☑	☑	☒	☑	☑	☒	☑	☑	☑
	MASTER L2H2 2010	3682	☑	☑	☒	☑	☑	☒	☑	☑	☑
	MASTER L3H2 2010	4332	☑	☑	☒	☑	☑	☒	☑	☑	☑
	MASTER L4H2 2010	4332	☑	☑	☒	☑	☑	☒	☑	☑	☒
	TRAFIC L1H1 2014	3098	☑	☑	☑	☒	☒	☒	☑	☒	☒
	TRAFIC L1H2 2014	3098	☑	☑	☑	☒	☒	☒	☑	☒	☒
	TRAFIC L2H1 2014	3498	☑	☑	☑	☒	☒	☒	☑	☒	☒
	TRAFIC L2H2 2014	3498	☑	☑	☑	☒	☒	☒	☑	☒	☒
	PROACE City Médium 2020	2785	☒	☒	☒	☒	☒	☒	☒	☒	☒
	PROACE City Long 2020	2975	☒	☒	☒	☒	☒	☒	☒	☒	☒
	PROACE Compact 2016	2925	☒	☒	☒	☒	☑	☑	☑	☒	☒
	PROACE Médium 2016	3275	☒	☒	☒	☒	☑	☑	☑	☒	☒
	PROACE Long 2016	3275	☒	☒	☒	☒	☑	☑	☑	☒	☒
	CRAFTER 9,9m3 L3H2 2017	3638	☒	☒	☒	☒	☑	☑	☑	☑	☑
	CRAFTER 11,3m3 L3H3 2017	3638	☒	☒	☒	☒	☑	☑	☑	☑	☑
	CRAFTER 14,3m3 L4H3 2017	4488	☒	☒	☒	☒	☑	☑	☑	☑	☑
	CRAFTER 16,3m3 L5H3 2017	4488	☒	☒	☒	☒	☑	☑	☑	☑	☑
	T6.1 L1H1 2019	3000	☒	☒	☒	☒	☒	☒	☒	☒	☒
	T6.1 L1H2 2019	3000	☒	☒	☒	☒	☒	☒	☒	☒	☒
	T6.1 L2H1 2019	3400	☒	☒	☒	☒	☒	☒	☒	☒	☒
T6.1 L2H2 2019	3400	☒	☒	☒	☒	☒	☒	☒	☒	☒	

TABLEAU DES COMPATIBILITÉS DES MARCHEPIEDS

AVEC FERRURE









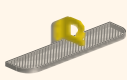

MARQUE	Véhicules	Empat.	AVEC FERRURE											
														
			Avec radar de recul	Sans radar de recul	Avec radar de recul	Sans radar de recul	Avec radar de recul	Sans radar de recul	Avec radar de recul	Sans radar de recul	Avec radar de recul	Sans radar de recul	Avec radar de recul	Sans radar de recul
 CITROËN	BERLINGO M 2018	2785	☒	☒	☒	☒	☒	☒	☒	☒	☒	☒	☒	
	BERLINGO XL 2018	2975	☒	☒	☒	☒	☒	☒	☒	☒	☒	☒	☒	
	JUMPER L1H1 2006	3000	☑	☑	☒	☑	☒	☑	☑	☑	☑	☒	☑	
	JUMPER L1H2 2006	3000	☑	☑	☒	☑	☒	☑	☑	☑	☑	☒	☑	
	JUMPER L2H1 2006	3450	☑	☑	☒	☑	☒	☑	☑	☑	☑	☒	☑	
	JUMPER L2H2 2006	3450	☑	☑	☒	☑	☒	☑	☑	☑	☑	☒	☑	
	JUMPER L3H2 2006	4035	☑	☑	☒	☑	☒	☑	☑	☑	☑	☒	☑	
	JUMPER L3H3 2006	4035	☑	☑	☒	☑	☒	☑	☑	☑	☑	☒	☑	
	JUMPER L4H2 2006	4035	☑	☑	☒	☑	☒	☑	☑	☑	☑	☒	☑	
	JUMPER L4H3 2006	4035	☑	☑	☒	☑	☒	☑	☑	☑	☑	☒	☑	
	JUMPY XS 2016	2925	☒	☒	☒	☒	☒	☑	☒	☒	☒	☒	☒	
	JUMPY M 2016	3275	☒	☒	☒	☒	☒	☑	☒	☒	☒	☒	☒	
	JUMPY XL 2016	3275	☒	☒	☒	☒	☒	☑	☒	☒	☒	☒	☒	
NEMO 2008	2513	☒	☒	☒	☒	☒	☒	☒	☒	☒	☒	☒		
 FIAT	DOBLO L1H1 2010	2755	☒	☒	☒	☒	☒	☒	☒	☒	☒	☒	☒	
	DOBLO L2H1 2010	3105	☒	☒	☒	☒	☒	☒	☒	☒	☒	☒	☒	
	DUCATO L1H1 2006	3000	☑	☑	☒	☑	☒	☑	☑	☑	☑	☒	☑	
	DUCATO L1H2 2006	3000	☑	☑	☒	☑	☒	☑	☑	☑	☑	☒	☑	
	DUCATO L2H1 2006	3450	☑	☑	☒	☑	☒	☑	☑	☑	☑	☒	☑	
	DUCATO L2H2 2006	3450	☑	☑	☒	☑	☒	☑	☑	☑	☑	☒	☑	
	DUCATO L3H2 2006	4035	☑	☑	☒	☑	☒	☑	☑	☑	☑	☒	☑	
	DUCATO L3H3 2006	4035	☑	☑	☒	☑	☒	☑	☑	☑	☑	☒	☑	
	DUCATO L4H2 2006	4035	☑	☑	☒	☑	☒	☑	☑	☑	☑	☒	☑	
	DUCATO L4H3 2006	4035	☑	☑	☒	☑	☒	☑	☑	☑	☑	☒	☑	
	FIORINO 2008	2513	☒	☒	☒	☒	☒	☒	☒	☒	☒	☒	☒	
	TALENTO L1H1 2016	3098	☑	☑	☑	☒	☒	☒	☒	☑	☒	☑	☑	
	TALENTO L1H2 2016	3098	☑	☑	☑	☒	☒	☒	☒	☑	☒	☑	☑	
	TALENTO L2H1 2016	3498	☑	☑	☑	☒	☒	☒	☒	☑	☒	☑	☑	
TALENTO L2H2 2016	3498	☑	☑	☑	☒	☒	☒	☒	☑	☒	☑	☑		
 FORD	CONNECT L1 2013	2664	☒	☒	☒	☒	☒	☒	☒	☒	☒	☒	☒	
	CONNECT L2 2013	3060	☒	☒	☒	☒	☒	☒	☒	☒	☒	☒	☒	
	CUSTOM L1H1 2012	2933	☒	☑	☒	☒	☒	☒	☒	☑	☒	☑	☑	
	CUSTOM L1H2 2012	2933	☒	☑	☒	☒	☒	☒	☒	☑	☒	☑	☑	
	CUSTOM L2H1 2012	3300	☒	☑	☒	☒	☒	☒	☒	☑	☒	☑	☑	
	CUSTOM L2H2 2012	3300	☒	☑	☒	☒	☒	☒	☒	☑	☒	☑	☑	
	TRANSIT L2H2 2014	3300	☑	☑	☒	☑	☒	☑	☒	☑	☒	☑	☑	
	TRANSIT L2H3 2014	3300	☑	☑	☒	☑	☒	☑	☒	☑	☒	☑	☑	
	TRANSIT L3H2 2014	3750	☑	☑	☒	☑	☒	☑	☒	☑	☒	☑	☑	
	TRANSIT L3H3 2014	3750	☑	☑	☒	☑	☒	☑	☒	☑	☒	☑	☑	
TRANSIT L4H3 2014	3750	☑	☑	☒	☑	☒	☑	☒	☑	☒	☑	☑		
 IVECO	DAILY 7,3m3 2014	3000	☒	☒	☒	☒	☒	☒	☒	☑	☒	☑	☑	
	DAILY 9m3 2014	3520	☒	☑	☒	☒	☒	☒	☒	☑	☒	☑	☑	
	DAILY 10,8m3 2014	3520	☒	☑	☒	☒	☒	☒	☒	☑	☒	☑	☑	
	DAILY 12m3 2014	3520	☒	☑	☒	☒	☒	☒	☒	☑	☒	☑	☑	
	DAILY 13,4m3 2014	3520	☒	☑	☒	☒	☒	☒	☒	☑	☒	☑	☑	
	DAILY 16m3 2014	4100	☒	☑	☒	☒	☒	☒	☒	☑	☒	☑	☑	
	DAILY 17,5m3 2014	4100	☒	☑	☒	☒	☒	☒	☒	☑	☒	☑	☑	
	DAILY 18m3 2014	4100	☒	☑	☒	☒	☒	☒	☒	☑	☒	☑	☑	
	DAILY 19,6m3 2014	4100	☒	☒	☒	☒	☒	☒	☒	☒	☒	☒	☒	
 MERCEDES	CITAN Compact LO 2012	2310	☒	☒	☒	☒	☒	☒	☒	☒	☒	☒	☒	
	CITAN Long L1 2012	2700	☒	☒	☒	☒	☒	☒	☒	☒	☒	☒	☒	
	CITAN Extra-Long L2 2012	3081	☒	☒	☒	☒	☒	☒	☒	☒	☒	☒	☒	
	SPRINTER 33N 7,5m3 2018	3250	NC	☑	☒	☑	☒	☒	NC	☑	NC	☑	☑	
	SPRINTER 33S 8,5m3 2018	3250	NC	☑	☒	☑	☒	☒	NC	☑	NC	☑	☑	
	SPRINTER 39N 9m3 2018	3665	NC	☑	☒	☑	☒	☒	NC	☑	NC	☑	☑	
	SPRINTER 39S 11m3 2018	3665	NC	☑	☒	☑	☒	☒	NC	☑	NC	☑	☑	
	SPRINTER 43S 14m3 2018	4325	NC	☑	☒	☑	☒	☒	NC	☑	NC	☑	☑	
	SPRINTER 43SL 15,5m3 2018	4325	NC	☑	☒	☑	☒	☒	NC	☑	NC	☑	☑	
	VITO L1H1 2014	3200	☒	☒	☒	☒	☒	☒	☒	☒	☒	☒	☒	
	VITO L2H1 2014	3200	☒	☒	☒	☒	☒	☒	☒	☒	☒	☒	☒	
VITO L2H2 2014	3200	☒	☒	☒	☒	☒	☒	☒	☒	☒	☒	☒		
VITO L3H1 2014	3430	☒	☒	☒	☒	☒	☒	☒	☒	☒	☒	☒		

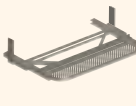
TABLEAU DES COMPATIBILITÉS DES MARCHEPIEDS

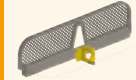
AVEC FERRURE

MARQUE	Véhicules	Empat.	AVEC FERRURE											
			Avec radar de recul	Sans radar de recul	Avec radar de recul	Sans radar de recul	Avec radar de recul	Sans radar de recul	Avec radar de recul	Sans radar de recul	Avec radar de recul	Sans radar de recul	Avec radar de recul	Sans radar de recul
	NV250 L1 2019	2700	☒	☒	☒	☒	☒	☒	☒	☒	☒	☒	☒	☒
	NV250 L2 2019	3081	☒	☒	☒	☒	☒	☒	☒	☒	☒	☒	☒	☒
	NV300 L1H1 2016	3098	☑	☑	☑	☒	☒	☒	☒	☑	☒	☑	☒	☑
	NV300 L1H2 2016	3098	☑	☑	☒	☑	☒	☒	☒	☑	☒	☑	☒	☑
	NV300 L2H1 2016	3498	☑	☑	☑	☑	☒	☒	☒	☑	☒	☑	☒	☑
	NV300 L2H2 2016	3498	☑	☑	☒	☑	☒	☒	☒	☑	☒	☑	☒	☑
	NV400 L1H1 2010	3182	☑	☑	☒	☑	☑	☒	☑	☑	☑	☑	☒	☑
	NV400 L1H2 2010	3182	☑	☑	☒	☑	☑	☒	☑	☑	☑	☑	☒	☑
	NV400 L2H2 2010	3682	☑	☑	☒	☑	☑	☒	☑	☑	☑	☑	☒	☑
	NV400 L3H2 2010	4332	☑	☑	☒	☑	☑	☒	☑	☑	☑	☑	☒	☑
NV400 L4H2 2010	4332	☑	☑	☒	☑	☑	☑	☑	☑	☑	☑	☒	☑	
	COMBO L1 2018	2785	☒	☒	☒	☒	☒	☒	☒	☒	☒	☒	☒	☒
	COMBO L2 2018	2975	☒	☒	☒	☒	☒	☒	☒	☒	☒	☒	☒	☒
	MOVANO L1H1 2010	3182	☑	☑	☒	☑	☑	☒	☑	☑	☑	☑	☒	☑
	MOVANO L1H2 2010	3182	☑	☑	☒	☑	☑	☒	☑	☑	☑	☑	☒	☑
	MOVANO L2H2 2010	3682	☑	☑	☒	☑	☑	☒	☑	☑	☑	☑	☒	☑
	MOVANO L3H2 2010	4332	☑	☑	☒	☑	☑	☑	☑	☑	☑	☑	☒	☑
	MOVANO L4H2 2010	4332	☑	☑	☒	☑	☑	☒	☑	☑	☑	☑	☒	☑
	VIVARO L1 2019	2925	☒	☒	☒	☒	☒	☑	☒	☒	☒	☒	☒	☒
	VIVARO L2 2019	3275	☒	☒	☒	☒	☒	☑	☒	☒	☒	☒	☒	☒
	VIVARO L3 2019	3275	☒	☒	☒	☒	☒	☑	☒	☒	☒	☒	☒	☒
	BIPPER 2008	2513	☒	☒	☒	☒	☒	☒	☒	☒	☒	☒	☒	☒
	BOXER L1H1 2006	3000	☑	☑	☒	☑	☒	☑	☑	☑	☑	☑	☒	☑
	BOXER L1H2 2006	3000	☑	☑	☒	☑	☒	☑	☑	☑	☑	☑	☒	☑
	BOXER L2H1 2006	3450	☑	☑	☒	☑	☒	☑	☑	☑	☑	☑	☒	☑
	BOXER L2H2 2006	3450	☑	☑	☒	☑	☒	☑	☑	☑	☑	☑	☒	☑
	BOXER L3H2 2006	4035	☑	☑	☒	☑	☒	☑	☑	☑	☑	☑	☒	☑
	BOXER L3H3 2006	4035	☑	☑	☒	☑	☒	☑	☑	☑	☑	☑	☒	☑
	BOXER L4H2 2006	4035	☑	☑	☒	☑	☒	☑	☑	☑	☑	☑	☒	☑
	BOXER L4H3 2006	4035	☑	☑	☒	☑	☒	☑	☑	☑	☑	☑	☒	☑
	EXPERT Compact 2016	2925	☒	☒	☒	☒	☒	☑	☒	☒	☒	☒	☒	☒
	EXPERT Standard 2016	3275	☒	☒	☒	☒	☒	☑	☒	☒	☒	☒	☒	☒
	EXPERT Long 2016	3275	☒	☒	☒	☒	☒	☑	☒	☒	☒	☒	☒	☒
	PARTNER Standard 2018	2785	☒	☒	☒	☒	☒	☒	☒	☒	☒	☒	☒	☒
	PARTNER Long 2018	2975	☒	☒	☒	☒	☒	☒	☒	☒	☒	☒	☒	☒
	KANGOO Compact LO 2008	2310	☒	☒	☒	☒	☒	☒	☒	☒	☒	☒	☒	☒
	KANGOO Express L1 2008	2700	☒	☒	☒	☒	☒	☒	☒	☒	☒	☒	☒	☒
	KANGOO Maxi L2 2008	3081	☒	☒	☒	☒	☒	☒	☒	☒	☒	☒	☒	☒
	MASTER L1H1 2010	3182	☑	☑	☑	☑	☑	☒	☑	☑	☑	☑	☒	☑
	MASTER L1H2 2010	3182	☑	☑	☒	☑	☑	☒	☑	☑	☑	☑	☒	☑
	MASTER L2H2 2010	3682	☑	☑	☒	☑	☑	☒	☑	☑	☑	☑	☒	☑
	MASTER L3H2 2010	4332	☑	☑	☒	☑	☑	☒	☑	☑	☑	☑	☒	☑
	MASTER L4H2 2010	4332	☑	☑	☒	☑	☑	☒	☑	☑	☑	☑	☒	☑
	TRAFIC L1H1 2014	3098	☑	☑	☑	☒	☒	☒	☒	☑	☒	☑	☒	☑
	TRAFIC L1H2 2014	3098	☑	☑	☑	☒	☒	☒	☒	☑	☒	☑	☒	☑
	TRAFIC L2H1 2014	3498	☑	☑	☑	☒	☒	☒	☒	☑	☒	☑	☒	☑
	TRAFIC L2H2 2014	3498	☑	☑	☑	☒	☒	☒	☒	☑	☒	☑	☒	☑
		PROACE City Médium 2020	2785	☒	☒	☒	☒	☒	☒	☒	☒	☒	☒	☒
PROACE City Long 2020		2975	☒	☒	☒	☒	☒	☒	☒	☒	☒	☒	☒	☒
PROACE Compact 2016		2925	☒	☒	☒	☒	☒	☑	☒	☒	☒	☒	☒	☒
PROACE Médium 2016		3275	☒	☒	☒	☒	☒	☑	☒	☒	☒	☒	☒	☒
PROACE Long 2016		3275	☒	☒	☒	☒	☒	☑	☒	☒	☒	☒	☒	☒
	CRAFTER 9,9m3 L3H2 2017	3638	☒	☒	☒	☒	☒	☑	☒	☑	☒	☑	☒	☒
	CRAFTER 11,3m3 L3H3 2017	3638	☒	☒	☒	☒	☒	☑	☒	☑	☒	☑	☒	☒
	CRAFTER 14,3m3 L4H3 2017	4488	☒	☒	☒	☒	☒	☑	☒	☑	☒	☑	☒	☒
	CRAFTER 16,3m3 L5H3 2017	4488	☒	☒	☒	☒	☒	☑	☒	☑	☒	☑	☒	☒
	T6.1 L1H1 2019	3000	☒	☒	☒	☒	☒	☒	☒	☒	☒	☒	☒	☒
	T6.1 L1H2 2019	3000	☒	☒	☒	☒	☒	☒	☒	☒	☒	☒	☒	☒
	T6.1 L2H1 2019	3400	☒	☒	☒	☒	☒	☒	☒	☒	☒	☒	☒	☒
	T6.1 L2H2 2019	3400	☒	☒	☒	☒	☒	☒	☒	☒	☒	☒	☒	☒

CONDITIONS GÉNÉRALES DE VENTE

I- GÉNÉRALITÉS

Les présentes conditions générales définissent les conditions de conception, de fabrication et de livraison des produits vendus (ci-après dénommés Produits) par RSM SAS (ci-après dénommée RSM) à ses Clients.

Ces conditions générales forment partie intégrante de toute commande passée par le Client ou de tout contrat ou marché signé par RSM avec ses Clients.

Ces conditions générales sont systématiquement remises au Client et le Client déclare en avoir pris connaissance et les avoir acceptées avant de passer commande ou de conclure le contrat ou le marché. En conséquence, toute condition contraire ne peut, sauf acceptation préalable et écrite de RSM, prévaloir sur l'application des présentes conditions générales.

Le fait pour RSM de ne pas se prévaloir à un moment quelconque des conditions générales ne peut être interprété comme valant renonciation à se prévaloir, ultérieurement, de l'une quelconque desdites conditions.

II- COMMANDES

La commande d'un Client ne devient définitive qu'après confirmation écrite de notre part. À réception de l'accusé de réception de commande, valant confirmation, le client dispose d'un délai de 2 jours pour apporter une modification aux caractéristiques du produit commandé. Passé ce délai, si le produit est mis en fabrication, toute modification sera soumise à accord préalable de RSM et pourra faire l'objet d'une facturation complémentaire en compensation des opérations déjà engagées et devenues caduques par le fait de cette modification.

III- LIVRAISON - TRANSFERT DES RISQUES

Sauf indications contraires dans la proposition, la commande, le contrat, ou le marché, les Produits feront l'objet d'une livraison départ usine ou départ entrepôt.

Le transfert des risques a lieu à l'usine de RSM à la date de mise à disposition des Produits au Client. Pour les Produits pour lesquels RSM se charge du transport, le transfert des risques a aussi lieu à l'usine à la date de la remise des Produits au premier transporteur choisi, par RSM pour le compte du Client. Il appartient donc au Client d'effectuer

à l'arrivée des Produits, en présence du transporteur, les contrôles et les réserves sur le bon de livraison et la confirmation nécessaire auprès du transporteur dans les conditions requises par la Loi, comme par exemple, en cas de Produit manquant ou de Produit endommagé. À défaut, les Produits seront réputés conformes.

IV- DÉLAIS

Sauf stipulation contraire expresse, les délais sont donnés à titre indicatif.

RSM se réserve le droit de modifier, suspendre les délais en cas de non-respect des conditions de paiement, de non-exécution par le Client de l'une quelconque de ses obligations ainsi qu'en cas de force majeure telle que définie à l'article IX.

Les éventuels retards de livraison et/ou de transport ne peuvent, en aucun cas, justifier l'annulation ou la résiliation de la commande, du contrat ou du marché ni le versement d'une indemnité quelconque par RSM.

V- PRIX - PAIEMENT

V.1 Prix

• Pour les Produits standards
Pour les Produits standards figurant dans les catalogues RSM, les prix en vigueur sont ceux indiqués à la date de commande ou du marché.

• Pour les Produits spécifiques et les Prestations

Les prix des Produits et/ou des Prestations sont ceux stipulés dans la proposition de RSM, la commande, le marché ou le contrat.

• Actualisation et/ou révision
Les prix sont actualisables et/ou révisables dans les conditions stipulées dans la proposition de RSM, la commande, le contrat ou le marché. À défaut de mention contraire dans la proposition, la durée de validité des propositions est de 30 jours à compter de la date figurant sur la proposition.

V.2 Paiements

• Paiements

Les paiements sont effectués au siège de RSM. En cas de remise d'un chèque ou de création d'un effet de commerce, le paiement ne sera réputé effectué qu'au moment de l'encaissement.

Le règlement interviendra à 30 jours maximum fin de mois date de facture, sans escompte de convention expresse.

Toute modification de la situation financière du Client pourra justifier des demandes de garanties ou de règlements comptant des commandes.

• Pénalités de retard

Conformément à la loi LME du 4 août 2008, en cas de paiement après l'échéance, les pénalités de retard seront calculées depuis la date d'échéance jusqu'au jour du paiement effectif à un taux égal à trois fois le taux d'intérêt légal. Ces pénalités ne seront payables qu'après réception par le Client d'une mise en demeure de payer par lettre recommandée avec avis de réception.

VI - CONFORMITÉ

Les Produits font l'objet d'un contrôle de conformité avant la livraison.

Sauf stipulations spécifiques différentes, le Client s'engage à effectuer le contrôle de conformité des Produits à leur arrivée à destination. Pour tout défaut de conformité des Produits par rapport à la commande, au marché ou au contrat, le Client s'engage à en informer RSM dans les 48 heures à compter de la livraison par le transporteur des Produits chez le Client, faute de quoi, les Produits livrés seront réputés conformes. Il appartient au Client d'apporter toute justification quant à la non-conformité alléguée. Si la réclamation est justifiée, RSM pourra proposer soit le remplacement des produits, soit leur réparation ou l'application d'une réduction de prix.

En aucun cas, RSM ne sera responsable de l'utilisation du Produit livré à un autre usage que celui auquel il est destiné. Le Client est, en conséquence, tenu de s'assurer, à la commande, de l'adéquation du produit à l'usage auquel il le destine.

VII - GARANTIE CONVENTIONNELLE

La garantie ne pourra être mise en œuvre que si le produit a été stocké, manutentionné, installé, utilisé et entretenu, voire réparé dans le respect des conditions définies par RSM. Toute garantie est exclue pour des incidents découlant de stockage, installation, utilisation, entretien, modification et réparation non conformes aux règles de l'art et/ou aux spécifications de RSM. La période de garantie conventionnelle est fixée à 3 ans après la livraison des Produits, à l'exception des

clauses d'exclusion ci-dessous :

- L'utilisation du produit dans un contexte ou pour un usage différent de celui préconisé par RSM
- Les défauts d'aspect visibles non déclarés lors de la livraison du produit.
- Le non-respect des prescriptions de pose de RSM et des règles de l'art en la matière.
- L'exposition à des produits acides ou détergents agressifs de type décapant durant la vie du produit.
- Les produits sur-mesure ne sont pas couverts par la garantie.
- Les travaux de modification du produit effectués sans accord explicite préalable de RSM.
- Les désordres consécutifs à des conditions climatiques exceptionnelles.
- L'inadéquation de l'entretien des produits avec les conditions climatiques locales (absence de nettoyage régulier des produits exposées en zone côtière ou au sel de déneigement).

Cette garantie ne s'applique pas aux pièces d'usure. Sont considérées comme pièces d'usure :

- Les pièces de guidage et d'articulation (charnières, glissière, galets et roulements).
- Les dispositifs de verrouillage (cadenas, loquet, serrure).

RSM s'engage, durant la période de garantie, et après que l'application de la clause de garantie aura été réputée justifiée par nos services, soit à rembourser le prix, soit à réparer ou à remplacer dans leur état de livraison les Produits reconnus défectueux. Les coûts de démontage, remontage, transport, les éventuels dommages immatériels ou matériels directs ou indirects resteront à la charge du client.

Dans le cadre d'un remplacement ou d'une retouche effectués sous garantie, l'échéance de fin de garantie applicable au produit initial reste inchangée et inclut les opérations effectuées sous garantie. Les retouches et pièces de rechange bénéficient d'une garantie propre de 1 an si elle excède l'échéance de la garantie initiale.

Dans tous les cas, la responsabilité de RSM dans le cadre de la garantie conventionnelle est limitée au prix de la Prestation ou du Produit incriminé et ne couvre pas les éventuels dommages immatériels et/ou indirects.

En tout état de cause, la totalité des conséquences financières résultant de la mise en cause de la responsabilité de RSM au titre de ses di-

verses obligations, ne pourra excéder le montant du Contrat.

Cette garantie conventionnelle ne fait pas obstacle à l'application de la garantie légale des vices cachés.

VIII - TRANSFERT DE PROPRIÉTÉ DES PRODUITS - PROPRIÉTÉ INDUSTRIELLE

VIII.1 Transfert de Propriété des Produits

Tous les Produits sont vendus avec une réserve de propriété telle que définie ci-après. En conséquence, la propriété des Produits ne sera transférée au Client qu'une fois effectué le paiement intégral du prix, en principal, frais et accessoires, RSM se réservant, conformément à la loi, la propriété des Produits livrés jusqu'à cette date. Ne constitue pas un paiement au sens du présent article, la remise d'effets de commerce ou de tous titres créant une obligation de payer.

Le Client s'engage à informer, sous 48 heures, RSM de toute saisie opérée par des tiers sur les Produits se trouvant dans ses magasins ou entrepôts, le Client prend le même engagement en cas de cession ou nantissement de son fonds de commerce ainsi qu'en cas d'ouverture d'une procédure collective.

À défaut de paiement aux échéances convenues, RSM pourra, et ce sans perdre aucun de ses droits, reprendre les Produits se trouvant chez le Client aux frais exclusifs de ce dernier, et prononcer la résolution ou la résiliation de la commande, du contrat ou du marché, sans recours à la juridiction, par simple lettre recommandée avec accusé de réception adressée 30 jours après mise en demeure restée sans effet.

RSM conservera l'intégralité des sommes déjà versées par le Client, les sommes dues par le Client au titre d'indemnités qui ne pourront être inférieures aux montants déjà versés, se compenseront avec les acomptes éventuellement versés par ce dernier à RSM.

VIII.2 Propriété industrielle - Confidentialité

Tous les plans, brevets, licences, devis, procédés et techniques de RSM que cette dernière est amenée à communiquer dans le cadre du contrat ou de la commande demeurent la propriété exclusive de RSM et ne peuvent, sauf accord préalable et écrit de RSM être copiés, ni reproduits, ni transmis, ni communiqués à des tiers ni utilisés par le Client à d'autres fins que

l'exécution du contrat ou de la commande. Seul le modèle ou dessin fait suivant les indications du Client sont la propriété de ce dernier.

De plus, les études réalisées par RSM dans le cadre de la commande ou du contrat et leurs résultats demeureront la propriété de RSM.

IX- FORCE MAJEURE

Un cas de force majeure libère RSM de ses obligations ou excuse le retard dans l'exécution de ses obligations et, s'entend de tout événement ne pouvant être surmonté, malgré une diligence raisonnable de RSM tels que et sans que cette liste soit limitative, incendies, explosions, inondations, pénuries de matières premières ou de transport, insuffisance de courant électrique et d'énergie, accident affectant la production, délais anormaux de certification, force majeure des fournisseurs et/ou sous-traitants, grèves, lock-out, émeutes, guerres. En cas de survenance d'un cas de force majeure, RSM en informera le Client dans les huit jours suivant la survenance de l'événement ou sa connaissance. En cas de retard, les délais seront prolongés de la durée du retard entraîné par l'événement de force majeure.

Si, par suite d'un cas de force majeure tel que défini ci-dessus, il est impossible à RSM d'exécuter la commande ou le contrat en tout ou partie ou si l'événement de force majeure se poursuit au-delà de 6 mois, chacune des Parties est en droit de renoncer à continuer l'exécution du contrat en tout ou en partie sans dommages-intérêts, ni pénalités, ni autre dédommagement ou participation au préjudice supporté par elle à cause de la force majeure, la partie du Contrat déjà exécutée ne pouvant être résolue.

X - JURIDICTION - DROIT APPLICABLE

Les commandes ou contrats sont exclusivement soumis au droit français.

Tout litige susceptible de s'élever entre RSM et le Client découlant de la formation, de l'exécution ou de l'interprétation des contrats sera de la compétence exclusive des tribunaux compétents de Besançon.



Sortimo[®]
»»» authorisedPARTNER



Une équipe à votre SERVICE !

VOS INTERLOCUTEURS ADV

Galerie acier, Marchepied, Métallerie

Rachel Lime 03 81 63 82 89
rachel.lime@rsm.fr

Galerie aluminium, Berce-vitre

Mathieu Kury 03 81 63 29 45
mathieu.kury@rsm.fr

VOS INTERLOCUTEURS COMMERCIAUX

Responsable secteur

Ewelina Jasielska 06 38 76 60 77
ewelina.jasielska@rsm.fr

Directeur commercial et marketing

Alexandre Chevarin 07 68 94 09 14
alexandre.chevarin@rsm.fr

VOTRE INTERLOCUTEUR SATISFACTION CLIENT

Aurélien BRESSAND
aurélien.bressand@rsm.fr
0381638289



Sortimo[®]
»»» authorisedPARTNER



L'expert des solutions de portage
pour une mobilité protégée

ZA La Blanchotte
25440 QUINGEY

T. +33(0)3 81 63 82 89

rsm.fr

VOTRE DISTRIBUTEUR



Sortimo[®]
»»» authorisedPARTNER

FABRICATION FRANÇAISE

